

English.....1
Spanish.....SP_1
French.....FR_1

SHINDAIWA OWNER'S/OPERATOR'S MANUAL

EB633RT BLOWER



WARNING!

Minimize the risk of injury to yourself and others!
Read this manual and familiarize yourself with the
contents. Always wear eye and hearing protection
when operating this unit.

shindaiwa®

Part Number 82050 Rev. 6/08

INTRODUCTION

The Shindaiwa EB633RT Blower is designed and built to deliver superior performance and reliability without compromise to quality, comfort, safety, or durability. Shindaiwa high performance engines represent the leading edge of 2-cycle engine technology, and deliver exceptionally high power at remarkably low displacement and weight. As a professional owner/operator, you'll soon discover why Shindaiwa is simply in a class by itself.

THE OPERATOR'S MANUAL

Read and understand this manual before operation. Keep it in a safe place for future reference. It contains specifications and information for operation, starting, stopping, maintenance, storage and assembly specific to this product.

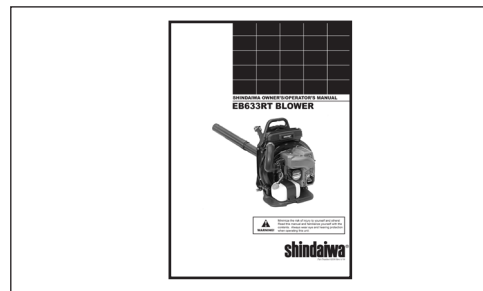

⚠ WARNING ⚠

The engine exhaust from this product contains chemicals known to the State of California to cause cancer, birth defects or other reproductive harm.

TABLE OF CONTENTS

Introduction.....	2	Maintenance.....	14
- The Operator's Manual	2	- Skill Levels	14
Safety	3	- Maintenance Intervals.....	14
Manual Safety Symbols and Important Information .	3	- Air Filter	15
- International Symbols.....	3	- Fuel Filter.....	16
- Personal Condition and Safety Equipment.....	3	- Spark Plug.....	16
- Equipment.....	6	- Cooling System.....	17
Emission Control	6	- Exhaust System.....	18
Description.....	7	- Carburetor Adjustment.....	19
Contents	8	Troubleshooting	20
Assembly.....	9	Storage	21
Operation.....	10	Specifications	22
- Fuel	10	Emissions Statement	23
- Starting Cold Engine.....	11		
- Starting Warm Engine.....	12		
- Stopping Engine.....	12		
- Operating Blower.....	13		

IMPORTANT

The information contained in these instructions describes units available at the time of publication.

Shindaiwa Inc. reserves the right to make changes to products without prior notice, and without obligation to make alterations to units previously manufactured.

SAFETY

MANUAL SAFETY SYMBOLS AND IMPORTANT INFORMATION

Throughout this manual and on the product itself, you will find safety alerts and helpful, informational messages preceded by symbols or key words. The following is an explanation of those symbols and key words and what they mean to you.

DANGER

The safety alert symbol accompanied by the word “DANGER” calls attention to an act or condition which **WILL** lead to serious personal injury or death if not avoided.

WARNING

The safety alert symbol accompanied by the word “WARNING” calls attention to an act or condition which **CAN** lead to serious personal injury or death if not avoided.

CAUTION

The safety alert symbol accompanied by the word “CAUTION” calls attention to an act or condition which may lead to minor or moderate personal injury if not avoided.



CIRCLE AND SLASH SYMBOL

This symbol means the specific action shown is prohibited. Ignoring these prohibitions can result in serious or fatal









NOTE







This enclosed message provides tips for use, care and maintenance of the unit.

IMPORTANT

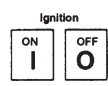
The enclosed message provides information necessary for the protection of the unit.

INTERNATIONAL SYMBOLS

Symbol form/shape	Symbol description/application	Symbol form/shape	Symbol description/application
	Read and understand Operator's Manual.		Fuel and oil mixture
	Wear eyes, ears and head protection		Finger Severing
	Hot Surface		Wear hand protection. Use two handed.
	Safety/Alert		Wear slip resistant foot wear.
	DO NOT allow flames or sparks near fuel.		DO NOT smoke near fuel.

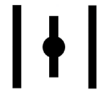
Symbol form/shape	Symbol description/application	Symbol form/shape	Symbol description/application
	Emergency stop		Ignition ON/OFF
	Carburetor adjustment - Low speed mixture		Primer bulb
	Carburetor adjustment - Idle speed		Carburetor adjustment - High speed mixture
	Choke Control "Cold Start" Position (Choke Closed)		Choke Control "Run" Position (Choke Open)

PERSONAL CONDITION AND SAFETY EQUIPMENT

WARNING

Power Blower users risk injury to themselves and others if the power blower is used improperly or safety precautions are not followed. Proper clothing and safety gear must be worn when operating a blower.

Physical Condition

Your judgment and physical dexterity may not be good:

- if you are tired or sick,
- if you are taking medication,
- if you have taken alcohol or drugs.

Operate unit only if you are physically and mentally well.

Eye Protection

Wear eye protection that meets ANSI Z87.1 or CE requirements whenever you operate the unit.

Hand Protection

Wear no-slip, heavy-duty work gloves to improve your grip on the blower handle. Gloves also reduce the transmission of machine vibration to your hands.

Breathing Protection

Wear a facemask to protect against dust.

Hearing Protection

Shindaiwa recommends wearing hearing protection whenever unit is used.

Proper Clothing

Wear snug fitting, durable clothing;

- Pants should have long legs, shirts with long sleeves.
- DO NOT WEAR SHORTS,
- DO NOT WEAR TIES, SCARVES, and JEWELRY.

Wear sturdy work shoes with nonskid soles:

- DO NOT WEAR OPEN TOED SHOES,
- DO NOT OPERATE UNIT BAREFOOTED.

Keep long hair away from engine and blower intake. Retain hair with cap or net.

Hot Humid Weather

Heavy protective clothing can increase operator fatigue, which may lead to heat stroke. Schedule heavy work for early morning or late afternoon hours when temperatures are cooler.

Vibration and Cold

It is believed that a condition called Raynaud's Phenomenon, which affects the fingers of certain individuals, may be brought about by exposure to vibration and cold. Exposure to vibration and cold may cause tingling and burning sensations, followed by loss of color and numbness in the fingers. The following precautions are strongly recommended, because the minimum exposure, which might trigger the ailment, is unknown.

- Keep your body warm, especially the head, neck, feet, ankles, hands, and wrists.
- Maintain good blood circulation by performing vigorous arm exercises during frequent work breaks, and also by not smoking.
- Limit the hours of operation. Try to fill each day with jobs where operating the unit or other hand-held power equipment is not required.
- If you experience discomfort, redness, and swelling of the fingers followed by whitening and loss of feeling, consult your physician before further exposing yourself to cold and vibration.



Repetitive Stress Injuries

It is believed that overusing the muscles and tendons of the fingers, hands, arms, and shoulders may cause soreness, swelling, numbness, weakness, and extreme pain in those areas. Certain repetitive hand activities may put you at a high risk for developing a Repetitive Stress Injury (RSI). An extreme RSI condition is Carpal Tunnel Syndrome (CTS), which could occur when your wrist swells and squeezes a vital nerve that runs through the area. Some believe that prolonged exposure to vibration may contribute to CTS. CTS can cause severe pain for months or even years.

To reduce the risk of RSI/CTS, do the following:

- Avoid using your wrist in a bent, extended, or twisted position. Instead try to maintain a straight wrist position. Also, when grasping, use your whole hand, not just the thumb and index finger.
- Take periodic breaks to minimize repetition and rest your hands.
- Reduce the speed and force with which you do the repetitive movement.
- Do exercises to strengthen the hand and arm muscles.
- Immediately stop using all power equipment and consult a doctor if you feel tingling, numbness, or pain in the fingers, hands, wrists, or arms. The sooner RSI/CTS is diagnosed, the more likely permanent nerve and muscle damage can be prevented.

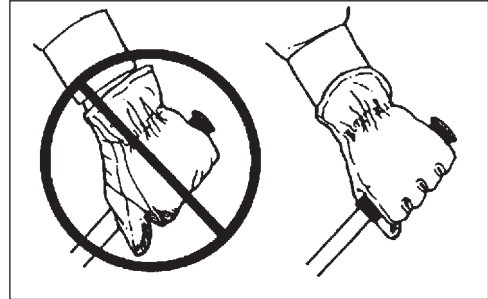

DANGER

Do not operate this product indoors or in inadequately ventilated areas. Engine exhaust contains poisonous emissions and can cause serious injury or death.

Read the Manuals

- Provide all users of this equipment with the Operator's Manual and Safety Manual for instructions on Safe Operation.

Clear the Work Area

- Spectators and fellow workers must be warned, and children and animals prevented from coming nearer than 15 m (50 ft.) while the unit is in use.
- Take wind conditions into account: avoid open doors and windows.
- Do not point blower at people or animals.

Keep a Firm Grip

- Hold the front and rear handles with both hands, with thumbs and fingers encircling the handles.

Keep a Solid Stance

- Maintain footing and balance at all times. Do not stand on slippery, uneven or unstable surfaces. Do not work in odd positions or on ladders. Do not over reach.

Avoid Hot Surfaces

- Keep exhaust area clear of flammable debris. Avoid contact during and immediately after operation.

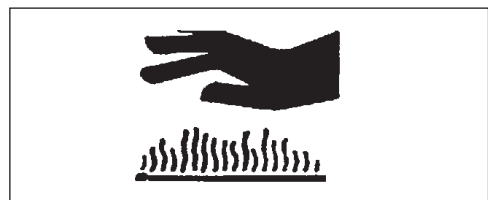

EQUIPMENT CHECK



WARNING

Use only Shindaiwa approved attachments. Serious injury may result from the use of a non-approved attachment combination. Shindaiwa, INC. will not be responsible for the failure of cutting devices, attachments or accessories which have not been tested and approved by Shindaiwa. Read and comply with all safety instructions listed in this manual and safety manual.

- Check unit for loose/missing nuts, bolts and screws. Tighten and/or replace as needed.
- Inspect fuel lines, tank and area around carburetor for fuel leaks. **DO NOT** operate unit if leaks are found.
- Do not use blower if any part is missing or damaged.
- Have repairs done only by an authorized Shindaiwa Service dealer.
- Do not use any attachment, accessory or replacement part unless it is recommended in this Operator's Manual.

EMISSION CONTROL

EPA Phase 2/ C.A.R.B. TIER III

The emission control system for the engine is EM/TWC (Engine Modification and 3-way Catalyst) and for the fuel tank the Control System is EVAP (Evaporative Emissions). Evaporative emission may be applicable to California models only.

IMPORTANT ENGINE INFORMATION

ENGINE FAMILY: 7EHXS.0214EKG DISPLACEMENT: 21.2 cc
EMISSION COMPLIANCE PERIOD : 300 HRS.
THIS ENGINE MEETS U.S. EPA PH2 EXH AND 2007 AND
LATER CALIFORNIA EXH AND EVAP EMISSION REGULA-
TIONS FOR S.O.R.E.. REFER TO OWNER'S MANUAL FOR
MAINTENANCE SPECIFICATIONS AND ADJUSTMENTS.



KIORTZ CORP. 

An Emission Control Label is located on the unit. (This is an EXAMPLE ONLY, information on label varies by engine FAMILY).

PRODUCT EMISSION DURABILITY

The 300 hour emission durability compliance period is the time span selected by the manufacturer certifying the engine emissions output meets applicable emissions regulations, provided that approved maintenance procedures are followed as listed in the Maintenance Section of this manual.

DESCRIPTION

Locate these safety decals on your unit. Make sure the decals are legible and that you understand and follow the instructions on them. If a decal cannot be read, a new one can be ordered from your Shindaiwa dealer.

Hot Decal (near muffler)

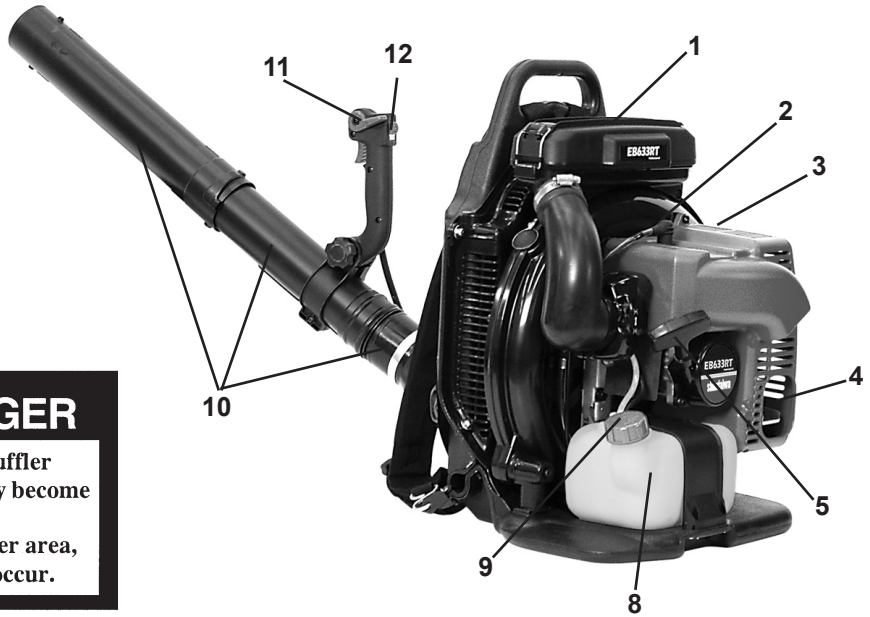
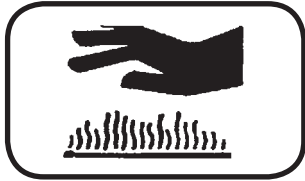

WARNING  **DANGER**

 The muffler or catalytic muffler and surrounding cover may become extremely hot. Always keep clear of exhaust and muffler area, otherwise serious personal injury may occur.

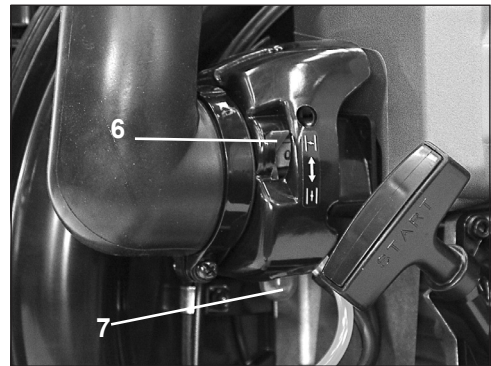
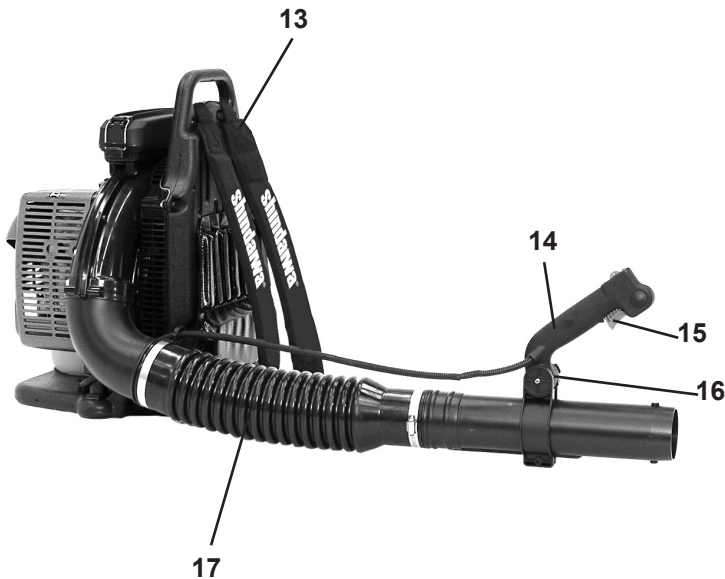



General Warning Decal (located on top of blower housing)



Sound Label (located on blower housing)

74_{dB(A)} **Category III**

Measured at 50 ft. (15m) per ANSI B175.2

1. **AIR CLEANER** - Contains replaceable air filter element.
2. **SPARK PLUG** - Provides spark to ignite fuel mixture.
3. **SAFETY DECAL** - Lists important safety precautions.
4. **SPARK ARRESTOR - CATALYTIC MUFFLER / MUFFLER** - The muffler or catalytic muffler controls exhaust noise and emission. The spark arrestor screen prevents hot, glowing particles of carbon from leaving the muffler. Keep exhaust area clear of flammable debris.
5. **RECOIL STARTER HANDLE** - Pull recoil handle slowly until starter engages, then quickly and firmly. When engine starts, return handle slowly. DO NOT let handle snap back or damage to unit will occur.
6. **CHOKE** - Move lever up to "Cold Start" () starting position and for emergency stopping. Move lever down to Run position ().
7. **PURGE BULB** - Pumping purge bulb before starting engine draws fresh fuel from the fuel tank, purging air from the carburetor. Pump purge bulb until fuel is visible and flows freely in the clear fuel tank return line. Pump purge bulb an additional 4 or 5 times.
8. **FUEL TANK** - Contains fuel and fuel filter.
9. **FUEL TANK CAP** - Covers and seals fuel tank.
10. **BLOWER PIPES** - Exclusive positive locking system.
11. **THROTTLE POSITION LEVER** - Pull back to increase engine speed. Friction washers maintain throttle lever setting.
12. **STOP SWITCH** - Slide switch mounted on top of handle. Move forward to run, back to stop.
13. **SHOULDER HARNESS** - Used to support unit on operator's back. The straps are adjustable.
14. **HANDLE** - Used by operator to direct and control air flow.
15. **THROTTLE TRIGGER** - Spring loaded to return to idle when released. During acceleration, press trigger gradually for best operating technique.
16. **LOCKING KNOB** - Allows operator to adjust handle position for optimum comfort and control.
17. **FLEXIBLE PIPE** - Allows for full range of movement.

CONTENTS

- ___ 1 - Power Head
- ___ 1 - Flex Pipe
- ___ 1 - Pipe w/swivel
- ___ 1 - Straight Pipe
- ___ 1 - Straight Pipe
- ___ 1 - Operator's Manual
- ___ 1 - Warranty Registration Card
- ___ 1 - Plastic Bag
- ___ 2 - Clamps w/screws
- ___ 1 - Guide Loop

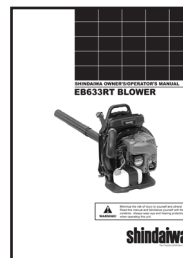

ASSEMBLY



WARNING

Never perform maintenance or assembly procedures with engine running or serious personal injury may result.

INSTALL BLOWER PIPES

1. Place guide loop (G) across elbow clamp, and turn until clips fully engage clamp band.
2. Assemble clamps (A) onto both ends of flexible pipe (B).

NOTE

Clamp with cable guide loop (G) fits elbow end of flexible pipe.

3. Assemble swivel pipe (C) into flexible pipe (B).

NOTE

Assure throttle cable is not twisted before installing handle (E).

4. Position cable between the elbow (D) and frame and along the top of the flexible pipe. Loosen knob (H) on handle (E). Align notch in handle with tabs (F). Install onto swivel pipe (C) past long ridges in pipe.
5. Assemble flexible pipe (B) to elbow (D) on blower and tighten clamps (A). Position guide loop (G) on inside (blower side) of flexible tube.

NOTE

A light lubricant may be used to ease assembly of flexible pipe to blower elbow.

6. Clip throttle cable into throttle cable guide loop (G).
7. Move handle (E) to desired position. Tighten knob (H) hand tight.
8. Assemble straight pipe (I) onto swivel pipe (C), until you feel light resistance. Do not force connection. Hold swivel pipe and turn straight pipe clockwise, engaging positive locking channels, until connection is firm. Do not force connection.
9. Assemble straight pipe (J) to straight pipe (I) as in step 8.

NOTE

Blower use will eventually loosen pipe connections. Exclusive positive locking system allows pipes to be tightened. If loosening occurs, remove two straight pipes and install according to instructions 8 & 9.

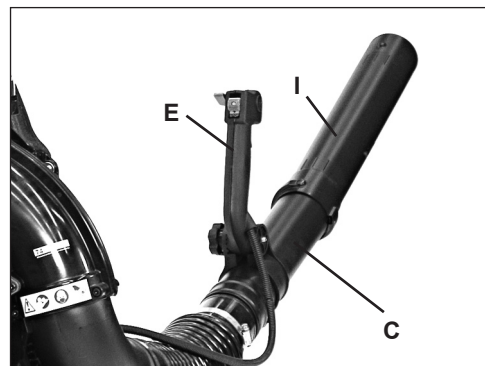
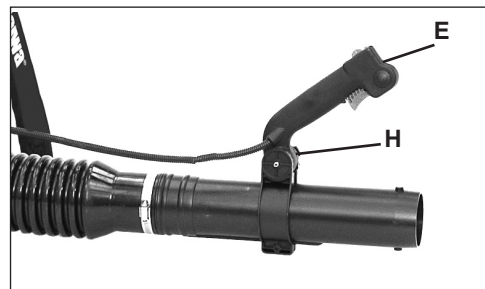
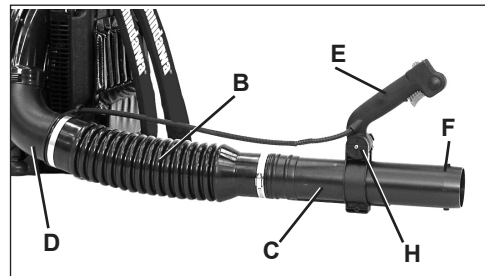
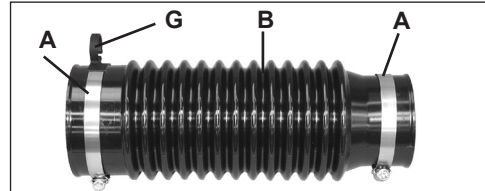
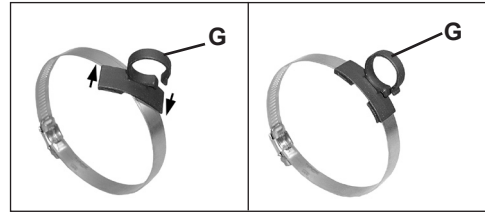

OPERATION

NOTICE: Use of unmixed, improperly mixed, or fuel older than 90 days, (stale fuel), may cause hard starting, poor performance, or severe engine damage and void the product warranty. Read and follow instructions in the Storage section of this manual.

FUEL



WARNING

Alternative fuels, such as E-20 (20% ethanol), E-85 (85% ethanol) or any fuels not meeting Shindaiwa requirements are **NOT** approved for use in Shindaiwa 2-stroke gasoline engines. Use of alternative fuels may cause performance problems, loss of power, overheating, fuel vapor lock, and unintended machine operation, including, but not limited to, improper clutch engagement. Alternative fuels may also cause premature deterioration of fuel lines, gaskets, carburetors and other engine components.

Fuel Requirements

Gasoline - Use 89 Octane [R+M/2] (mid grade or higher) gasoline known to be good quality. Gasoline may contain up to 10% Ethanol (grain alcohol) or 15% MTBE (methyl tertiary-butyl ether). Gasoline containing methanol (wood alcohol) is **NOT** approved.

IMPORTANT

Mix only enough fuel for your immediate needs! If fuel must be stored longer than 30 days and  oil with fuel stabilizer is not used, it should first be treated with a fuel stabilizer such as STA-BIL™.

shindaiwa



Oil is a registered JASO FC classified oil and also meets or exceeds ISO-L-EGD performance requirements. Shindaiwa One is recommended for use in all Shindaiwa low emissions engines. Shindaiwa One also includes a fuel stabilizer.

Handling Fuel



DANGER

Fuel is VERY flammable. Use extreme care when mixing, storing or handling or serious personal injury may result.

- Use an approved fuel container.
- DO NOT smoke near fuel.
- DO NOT allow flames or sparks near fuel.
- Fuel tanks/cans may be under pressure. Always loosen fuel caps slowly allowing pressure to equalize.
- NEVER refuel a unit when the engine is HOT or RUNNING!
- DO NOT fill fuel tanks indoors. ALWAYS fill fuel tanks outdoors over bare ground.
- DO NOT overfill fuel tank. Wipe up spills immediately.
- Securely tighten fuel tank cap and close fuel container after refueling.
- Inspect for fuel leakage. If fuel leakage is found, do not start or operate unit until leakage is repaired.
- Move at least 3m (10 ft.) from refueling location before starting the engine.

Mixing Instructions

1. Fill an approved fuel container with half of the required amount of gasoline.
2. Add the proper amount of 2-stroke oil to gasoline.
3. Close container and shake to mix oil with gasoline.
4. Add remaining gasoline, close fuel container, and remix.

IMPORTANT

Spilled fuel is a leading cause of hydrocarbon emissions. Some states may require the use of automatic fuel shut-off containers to reduce fuel spillage.

FUEL, CONTINUED

After use

- DO NOT store a unit with fuel in its tank. Leaks can occur. Return unused fuel to an approved fuel storage container.

Storage

Fuel storage laws vary by locality. Contact your local government for the laws affecting your area. As a precaution, store fuel in an approved, airtight container. Store in a well-ventilated, unoccupied building, away from sparks and flames.

IMPORTANT

Stored fuel ages. Do not mix more fuel than you expect to use in thirty (30) days, ninety (90) days when a fuel stabilizer is added.

IMPORTANT

Stored two-stroke fuel may separate. ALWAYS shake fuel container thoroughly before each use.

Fuel to Oil Mix-50:1 Ratio

U.S.		METRIC	
GAS	OIL	GAS	OIL
Gallons	Fl.oz.	Liter	cc.
1	2.6	4	80
2	5.2	8	160
5	13	20	400

STARTING COLD ENGINE

Recoil starter: Use short pulls - only 1/2-2/3 of rope length for starting. Do not allow the rope to snap back in. Always hold the unit firmly.

1. Throttle Lever/Stop Switch

Move throttle lever (A) forward to idle position. Slide stop switch (B) forward to run position.

2. Choke

Move choke (C) up to "Cold Start" position ().

3. Purge Bulb

Pump purge bulb (D) until fuel is visible and flows freely in the clear fuel tank return line. Pump bulb an additional 4 or 5 times.

4. Recoil Starter

Pull recoil starter handle (E) until engine fires (5 or 6 pulls maximum).

5. Choke

Move choke (C) down to run position (), and if necessary, restart engine.

NOTE

If engine does not start after 5 pulls, move choke to "Cold Start" position, and repeat steps 4 & 5.

NOTE

Allow engine to warm up before use.

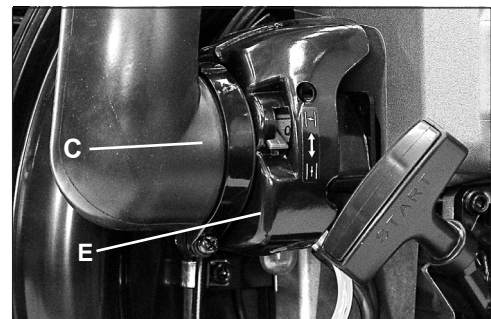
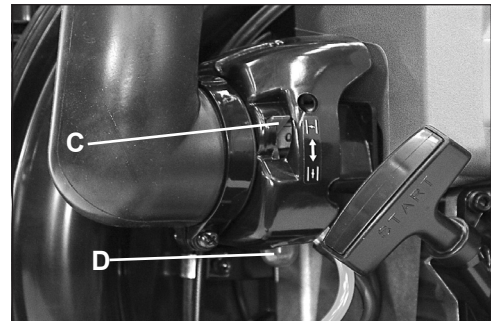
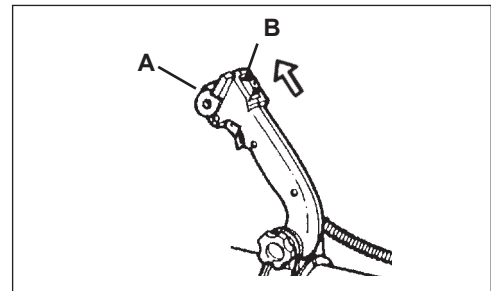

STARTING WARM ENGINE

1. Throttle Lever/Stop Switch

Move throttle lever (A) forward to idle position. Slide stop switch (B) forward to run position.

2. Recoil Starter

Pull recoil starter handle (E) and engine should start. Do not use choke (C).

NOTE

If engine does not start after 5 pulls, use cold start procedures.

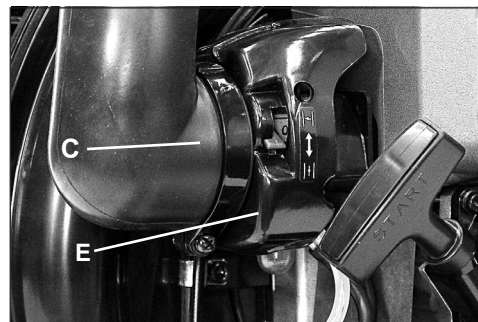
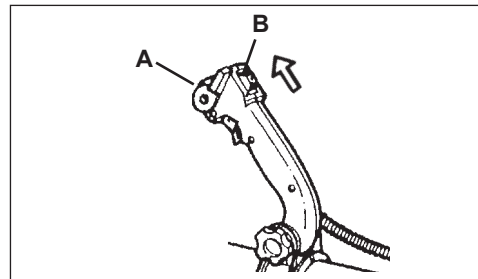

STOPPING ENGINE

1. Throttle Trigger/Throttle Position Lever

Release throttle trigger (C). Move throttle position lever (A) forward to idle position and allow engine to return to idle before shutting engine off.

2. Stop Switch

Slide stop switch (B) to Stop position.



WARNING

If engine does not stop when stop switch is moved to STOP position, close choke - COLD START position - to stall engine. Have your Shindaiwa dealer repair stop switch before using blower again.

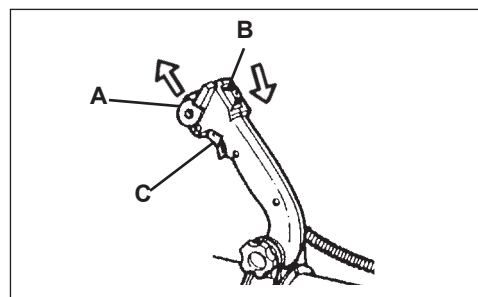

OPERATING BLOWER



WARNING

Always wear safety glasses, hearing protection, a face filter mask and take all safety precautions or serious personal injury may result.

Do not point the blower pipe in the direction of people or pets.

Read the Safety Section on pages 4 - 6 carefully.

IMPORTANT

To avoid engine damage due to over-revving, do not block blower pipe opening.

1. Use only during appropriate hours.
2. Allow the engine to warm up at a fast idle for a few minutes.
3. Set engine speed with throttle lever (A).
Control engine speed with throttle trigger (C), or throttle position lever (A). Rotate throttle position lever forward for lower speed, back for higher speed.
4. Use lower speed to blow dry leaves from walks, patios and drives.
5. Additional speed may be necessary to clean grass and leaves from a lawn or flower bed.
6. Higher speed may be necessary to move gravel, dirt, snow, bottles or cans from a driveway, street, parking lot or stadium.

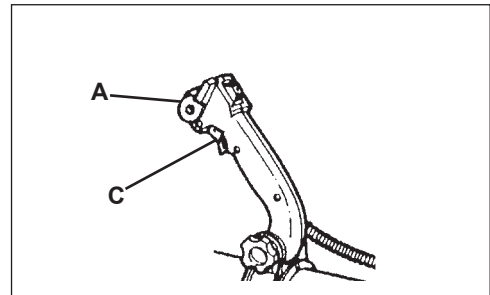

NOTE

Never use a higher speed setting than necessary to perform a task. Remember, the higher the engine speed, the louder the blower noise. Minimize dust by using blower at lower speeds and by dampening material with water/mist when necessary. Keep debris on your property.

Be Smart - be a good neighbor.

MAINTENANCE



WARNING

Moving parts can amputate fingers or cause severe injuries. Keep hands, clothing and loose objects away from all openings. Always stop engine, disconnect spark plug, and make sure all moving parts have come to a complete stop before removing obstructions, clearing debris, or servicing unit. Allow unit to cool before performing service. Wear gloves to protect hands from sharp edges and hot surfaces.

IMPORTANT

MAINTENANCE, REPLACEMENT OR REPAIR OF EMISSION CONTROL DEVICES AND SYSTEMS MAY BE PERFORMED BY ANY REPAIR ESTABLISHMENT OR INDIVIDUAL, HOWEVER, WARRANTY REPAIRS MUST BE PERFORMED BY A DEALER OR SERVICE CENTER AUTHORIZED BY SHINDAIWA CORPORATION THE USE OF PARTS THAT ARE NOT EQUIVALENT IN PERFORMANCE AND DURABILITY TO AUTHORIZED PARTS MAY IMPAIR THE EFFECTIVENESS OF THE EMISSION CONTROL SYSTEM AND MAY HAVE A BEARING ON THE OUTCOME OF A WARRANTY CLAIM

SKILL LEVEL

- Level 1 = Easy to do. Most required tools come with unit.
- Level 2 = Moderate difficulty. Some specialized tools may be required.
- Level 3 = Experience required. Specialized tools are required. Shindaiwa recommends that the unit be returned to your Shindaiwa dealer for service.

MAINTENANCE INTERVALS

COMPONENT/ SYSTEM	MAINTENANCE PROCEDURE	REQ'D SKILL LEVEL	DAILY OR BEFORE USE	EVERY REFUEL	3 MONTHS OR 90 HOURS	6 MONTHS OR 270 HOURS	YEARLY
Recommended Shindaiwa Dealer Maintenance Procedures							
Cylinder Exhaust Port	Inspect/Clean/Decarbon	3			I / C		
Do-It-Yourself Maintenance Procedures							
Air Filter	Inspect/Clean/Replace	1	I / C		R*		
Choke	Inspect/Clean	2	I / C				
Fuel Filter	Inspect/Replace	1			I		R*
Fuel System, Leaks	Inspect/Replace	1	I (1)	I / R (1) *			
Cooling System	Inspect/Clean	2	I / C				
Muffler Spark Arrestor	Inspect/Replace	2			I / R*		
Recoil Starter Rope	Inspect/Clean	1	I / C				I / R*
Spark Plug	Inspect/Clean	2			I / C	R*	
Screws/Nuts/Bolts	Inspect/Tighten/Replace	1	I / R*				

MAINTENANCE PROCEDURE LETTER CODES: I = INSPECT, R = REPLACE, C = CLEAN

IMPORTANT NOTE - Time intervals shown are maximum. Actual use andr experience will determine the frequency of required maintenance.

MAINTENANCE PROCEDURE NOTES:

(1) Low evaporative fuel tanks DO NOT require regular maintenance to maintain emission integrity.

* All recommendations to replace are based on the finding of damage or wear during inspection.

AIR FILTER

Level 1.

Tools required: 25 - 50mm (1 - 2 in.) cleaning brush

NOTE

Always brush dirt and debris away from air cleaner area prior to cleaning air filter.

1. Brush dirt off air cleaner area. Keep dirt away from engine and air intake grid.
2. Remove air filter cover. Brush dirt from inside cover and away from edges of air filter.
3. Check air filter seal for tight fit with air filter case.
4. Remove air filter from case. Use care to prevent dirt and debris from falling into air filter case.
5. Inspect filter element and seal. Replace filter if any of these problems are present:
 - Air filter seal does not fit tightly against case
 - Air filter seal is distorted, worn, or damaged
 - Air filter element has holes or other damage
 - Air filter element is saturated with dirt
 - Air filter element is soaked with fuel mix
6. If air filter is in good condition and can be cleaned and reused, lightly brush debris from air filter element, or blow filter element clean using low pressure (40 psi or less) compressed air directed at inside of filter.

IMPORTANT

When using compressed air, always direct air stream at inside surface of filter so dust and debris will be blown out of filter. Keep air nozzle 6 - 8 inches away from filter to prevent damage to filter.

7. Install air filter in case, and replace cover.

NOTICE

Actual replacement interval for air filter depends on operating conditions. Operation in dustier applications requires more frequent cleaning and replacement. Continued operation with a damaged or excessively dirty filter will allow dirt and debris to enter engine, and result in poor performance, rapid engine wear, and premature engine failure.

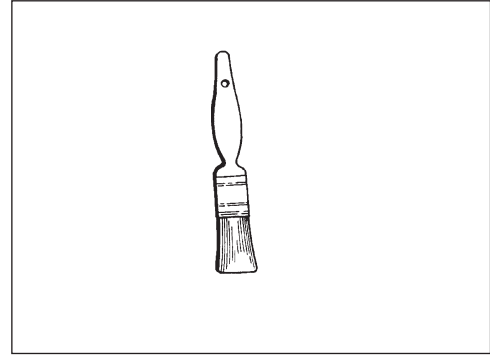

FUEL FILTER

Level 1.

Tools required: 200 - 250 mm (8 - 10 in.) length of wire with one end bent into a hook, clean rag, funnel, and an approved fuel container



DANGER

Fuel is **VERY** flammable. Use extreme care when mixing, storing or handling.

1. Use a clean rag to remove loose dirt from around fuel cap and empty fuel tank.
2. Use the “fuel line hook” to pull the fuel line and filter from the tank.
3. Remove the filter from the line and install the new filter.

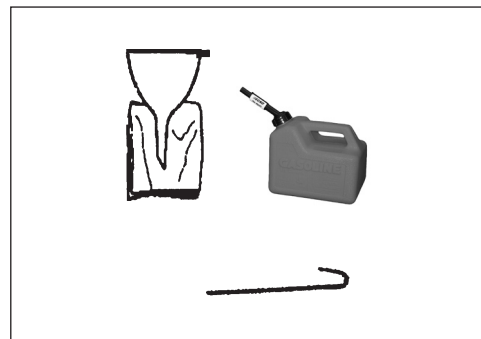

SPARK PLUG

Level 1.

Tools required: 19mm Spark Plug deep socket, Feeler gauge

IMPORTANT

Use only BPMR-8Y spark plug otherwise severe engine damage may occur.

1. Remove spark plug, and check for fouling, worn and rounded center electrode.
2. Clean the plug or replace with a new one. DO NOT sand blast to clean. Remaining sand will damage engine.
3. Adjust spark plug gap by bending outer electrode.
4. Tighten spark plug to 150-170 kg/cm (130-150 in. lb.).

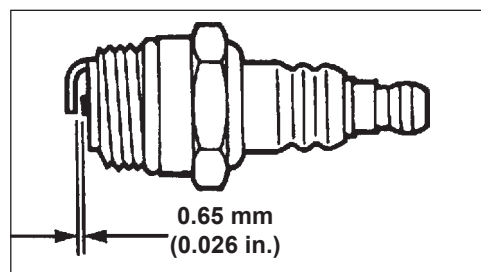
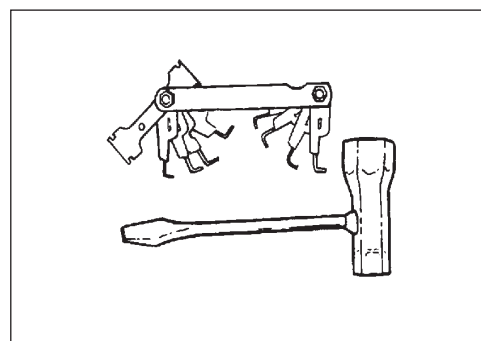

COOLING SYSTEM

Level 2.

Tools required: 25 - 50mm (1 - 2 in.) cleaning brush, Cross Head Screwdriver

Parts Required: None, if you are careful.

IMPORTANT

To maintain proper engine operating temperatures, cooling air must pass freely through the cylinder fin area. This flow of air carries combustion heat away from the engine.

Overheating and engine seizure can occur when:

- Air intakes are blocked, preventing cooling air from reaching the cylinder.
- Dust and grass build up on the outside of the cylinder. This build up insulates the engine and prevents the heat from leaving.

Removal of cooling passage blockages or cleaning of cooling fins is considered "Normal Maintenance." Any failure attributed to lack of maintenance is not warranted.

Cleaning Grill

1. Remove accumulated debris from intake grill between backpack frame and blower housing.

Cleaning Cylinder Fins

1. Remove spark plug and engine cover (four screws), pull cover away from engine.
2. Clean cylinder fins (A) to allow cooling air to pass freely.
3. Install engine cover and spark plug.

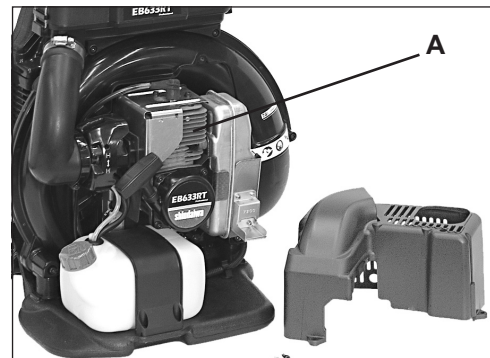
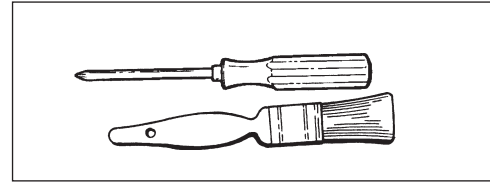

EXHAUST SYSTEM

Spark Arrestor Screen

Level 2.

Tools required: Cross Head Screwdriver

Parts Required: Spark arrestor screen, Gaskets

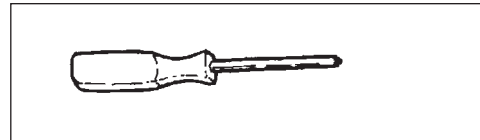

WARNING

Do not perform maintenance on engine or muffler until engine and muffler are completely cool, otherwise serious personal injury may result.

IMPORTANT

Carbon deposits in muffler will cause a drop in engine output and overheating. Spark arrestor screen must be checked periodically.

1. Remove spark plug and engine cover (four screws).
2. Remove spark arrestor covers (A), gaskets (B), and spark arrestor screen (C) from muffler. Replace screen if plugged with carbon deposits.

NOTE

When cleaning carbon deposit, be careful not to damage the catalytic element inside muffler.

4. Install spark arrestor screen and cover.
5. Install spark plug and engine cover.



Cylinder Exhaust Port

Level 3.

IMPORTANT

The cylinder exhaust port must be inspected and cleaned of excess carbon every 3 months or 90 hours of operation in order to maintain this engine within the emissions durability period. Shindaiwa strongly recommends that you return your unit to your Shindaiwa dealer for this important maintenance service.

CARBURETOR ADJUSTMENT

Engine Break-In

New engines must be operated a minimum duration of two tanks of fuel break-in before carburetor adjustments can be made. During the break-in period your engine performance will increase and exhaust emissions will stabilize. Idle speed can be adjusted as required.

High Altitude Adjustment

This engine has been factory adjusted to maintain satisfactory starting, emission, and durability performance up to 1,000 feet above mean sea level (MSL). To maintain proper engine operation above 1,000 feet MSL the carburetor must be adjusted by an authorized Shindaiwa service dealer.

IMPORTANT

If the engine is adjusted for operation *above* 1,000 feet MSL, the carburetor must be re-adjusted when operating the engine *below* 1,000 feet MSL, otherwise severe engine damage can result.

Level 2.

Tools required: Screwdriver, tachometer

Parts required: None.

NOTE

Do not adjust carburetor unless necessary. If you have difficulty, see your Shindaiwa dealer.

Before Adjustment

Check that:

- Air filter is clean and properly installed.
 - Spark arrestor screen is free of carbon.
 - Blower pipes are installed.
1. Start engine, run at idle for one minute.
 2. Complete warm up by running at full throttle for 5 minutes, operating choke twice to clear air from carburetor chambers.
 3. Check idle speed and reset if necessary. If a tachometer is available, idle speed screw (A) should be set to the specifications found on Page 22 "Specifications" of this manual. Turn idle screw (A) clockwise to increase idle speed; counter clockwise to decrease idle speed.
 4. Use a tachometer to adjust idle speed to specifications found on page 22.

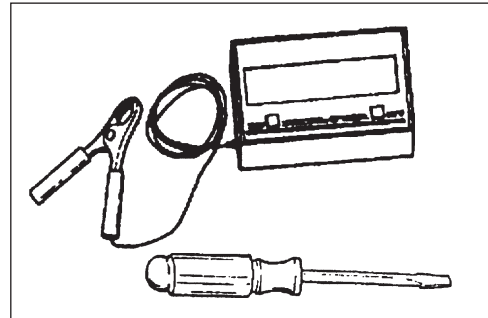

TROUBLESHOOTING

TROUBLESHOOTING CHART

Problem	Check	Status	Cause	Remedy
Engine cranks - starts hard/ doesn't start	Fuel at carburetor	No fuel at carburetor	Fuel strainer clogged Fuel line clogged Carburetor	Clean or replace Clean or replace See your Shindaiwa dealer
	Fuel at cylinder	No fuel at cylinder	Carburetor	See your Shindaiwa dealer
		Muffler wet with fuel	Fuel Mixture too rich	Open choke Clean/replace air filter Adjust carburetor See your Shindaiwa dealer
	Spark at end of plug wire	No spark	Stop switch off Electrical problem Interlock switch	Turn switch to ON See your Shindaiwa dealer See your Shindaiwa dealer
	Spark at plug	No spark	Spark gap incorrect Covered with carbon Fouled with fuel Plug defective	Adjust to .65mm (0.026 in.) Clean or replace Clean or replace Replace plug
Engine runs, but dies or does not accelerate properly	Air filter	Air filter dirty	Normal wear	Clean or replace
	Fuel filter	Fuel filter dirty	Contaminants/residues in fuel	Replace
	Fuel vent	Fuel vent plugged	Contaminants/residues in fuel	Clean or replace
	Spark Plug	Plug dirty/worn	Normal wear	Clean and adjust or replace
	Carburetor	Improper adjustment	Vibration	Adjust
	Cooling System	Cooling system dirty/plugged	Extended operation in dirty/dusty locations	Clean
	Spark Arrestor Screen	Spark arrestor screen plugged	Normal wear	Replace
Engine does not crank	N/A	N/A	Internal engine problem	See your Shindaiwa dealer
Engine runs, blower doesn't work or is weak/uneven	Blower pipe	Pipe clogged	Build-up of debris	Unclog
		Pipe loose	Vibration	Tighten
		Pipe damaged	Wear/Misuse	Replace



DANGER

Fuel vapors are extremely flammable and may cause fire and/or explosion. Never test for ignition spark by grounding spark plug near cylinder plug hole, otherwise serious personal injury may result.

STORAGE



WARNING

During operation the muffler or catalytic muffler and surrounding cover become hot. Always keep exhaust area clear of flammable debris during transportation or when storing, otherwise serious property damage or personal injury may result.

Long Term Storage (Over 30 Days)

Do not store your unit for a prolonged period of time (30 days or longer) without performing protective storage maintenance which includes the following:

1. Store unit in a dry, dust free place, out of the reach of children.



DANGER

Do not store in enclosure where fuel fumes may accumulate or reach an open flame or spark.

2. Place the stop switch in the "STOP" position.
3. Remove accumulation of grease, oil, dirt and debris from exterior of unit.
4. Perform all periodic lubrication and services that are required.
5. Tighten all screws and nuts.
6. Drain the fuel tank completely and pull the recoil starter handle several times to remove fuel from the carburetor.
7. Remove the spark plug and pour 7cc (1/4 oz.) of fresh, clean Shindaiwa 2-stroke engine oil into the cylinder through the spark plug hole.
 - A. Place a clean cloth over the spark plug hole.
 - B. Pull the recoil starter handle 2-3 times to distribute the oil inside the engine.
 - C. Observe the piston location through the spark plug hole. Pull the recoil handle slowly until the piston reaches the top of its travel and leave it there.
8. Install the spark plug (do not connect ignition cable).
9. Remove blower pipe assembly from unit.

SPECIFICATIONS

MODEL -----	EB633RT
Length -----	375 mm (14.8 in.)
Width -----	485 mm (19 in.)
Height -----	527 mm (20.8 in.)
Weight (dry, with standard pipes)-----	11.8 kg (26.2 lb.)
Engine Type -----	Air cooled, two-stroke, single cylinder gasoline engine
Displacement -----	63.3 cc (3.86 cu. in.)
Bore-----	48.0 mm (1.89 in.)
Stroke-----	35.0 mm (1.38 in.)
Carburetor-----	Walbro w/primer bulb
Ignition System -----	Flywheel Magneto, capacitor discharge ignition type
Spark Plug -----	BPMR-8Y Gap 0.65 mm (0.026 in.)
Exhaust System -----	Spark Arrestor Muffler w/catalyst
Fuel -----	Mixed (Gasoline and Two-stroke Oil)
Fuel/Oil Ratio -----	50 : 1 two-stroke, air-cooled engine oil.
Gasoline-----	Use 89 Octane unleaded. Do not use fuel containing methyl alcohol, more than 10% ethyl alcohol or 15% MTBE. Do not use alternative fuels such as E-20 or E-85.
Oil-----	Shindaiwa One Premium Universal 2-Stroke Oil
Fuel Tank Capacity -----	2.0 lit. (67.7 US fl. oz.)
Recoil Starter System -----	Automatic Recoil Starter Centrifugal Type
Idle Speed -----	2400 - 3200 (RPM)
Wide Open Throttle Speed -----	6800 - 7300 (RPM)
Maximum Air Speed (Measured at pipe end) -----	329.9 KM/H (205 mph)
Average Air Volume (Measured at pipe end) -----	17.6 m ³ /min. (620 cu. ft./min.)
Sound Level at 50 ft. dB(A) scale per ANSI B175.2 -	74 dB(A)

IMPORTANT: This spark ignition system complies with Canadian ICES-002

Shindaiwa Corporation
EPA PHASE 2 / CALIFORNIA TIER III EMISSION
CONTROL WARRANTY STATEMENT - WARRANTY RIGHTS AND OBLIGATIONS

The Environmental Protection Agency (EPA) and the California Air Resources Board (C.A.R.B.) and Shindaiwa Inc. are pleased to explain the emission control system warranty on your EPA Phase 2 / C.A.R.B. Tier III model year 2007 and later small off road engine (SORE). New small off road engines must be designed, built and equipped to meet stringent EPA and C.A.R.B. anti-smog standards. Shindaiwa Inc. warrants the emission control system on your small off road engine for the periods of time listed below provided there has been no abuse, neglect or improper maintenance of your small off road engine.

Your emission control system may include parts such as: carburetor/fuel injected system, ignition system, catalytic converter, fuel tank, fuel lines, fuel caps, valves, canisters, filters vapor hoses, clamps connectors, and other associated components. For certain hand-held products with engines less than or equal to 80cc displacement, the fuel tank is subject to the C.A.R.B. evaporative emission control warranty requirements of this section. Contact Shindaiwa Inc. for the models covered under the C.A.R.B. evaporative emission regulations.

Where a warrantable condition exists, Shindaiwa Inc. or its authorized service representative will repair your small off road engine at no cost to you including diagnosis, parts and labor.

MANUFACTURER'S WARRANTY COVERAGE:

The 2007 and later small off road engines are warranted for two years for certain emission related parts. If any emission-related part on your engine is defective, the part will be repaired or replaced by Shindaiwa Inc. or its authorized service representative.

OWNER'S WARRANTY RESPONSIBILITIES:

- As the small off road engine owner, you are responsible for the performance of the required maintenance listed in your Operator's Manual. Shindaiwa Inc. recommends that you retain all receipts covering maintenance on your small off road engine, but Shindaiwa Inc. cannot deny warranty solely for the lack of receipts or for your failure to ensure the performance of all scheduled maintenance.
- As the small off road engine owner, you should however be aware that Shindaiwa Inc. may deny you warranty coverage if your small off road engine or a part has failed due to abuse, neglect, improper maintenance or unapproved modifications.

You are responsible for presenting your small off road engine to Shindaiwa Inc.'s authorized service center as soon as a problem exists. The warranty repairs should be completed in a reasonable amount of time, not to exceed 30 days.

If you have any questions regarding your warranty rights and responsibilities, you can contact Shindaiwa Inc. at 800-521-7733 or www.shindaiwa.com

EPA PHASE 2 / CALIFORNIA TIER III EMISSIONS DEFECT WARRANTY EXPLANATION

This is additional detailed information about the EPA PHASE 2/ CALIFORNIA TIER III EMISSIONS DEFECT WARRANTY for your small off road engine.

WHAT DOES THIS WARRANTY COVER?

Shindaiwa Inc. warrants that your unit was designed, built and equipped to conform with applicable EPA and California emissions standards and that your unit is free from defects in material and workmanship that would cause it to fail to conform with applicable requirements within two (2) years. The warranty period begins on the date the product is delivered to a retail purchaser. This is your emission control system DEFECTS WARRANTY.

HOW WILL A COVERED PART BE CORRECTED?

If there is a defect in a part covered by this warranty, Shindaiwa Inc.'s authorized service dealer will correct the defect.

You will not have to pay anything to have the part adjusted, repaired or replaced. This includes any labor and diagnosis for warranted repairs performed by the dealer. In addition, engine parts not expressly covered under this warranty but whose failure is a result of a failure of a covered part will be warranted.

Emissions System repairs covered under this warranty should be completed in a reasonable time, not to exceed 30 days.

IMPORTANT

If the diagnosis reveals no defect, the emission defect warranty does not apply.

WHAT PARTS ARE COVERED BY THE EPA PHASE 2/ CALIFORNIA TIER III 2007 & LATER SMALL OFF ROAD ENGINE EMISSIONS DEFECT WARRANTY?

- Any emission related part not scheduled for, "required maintenance" (See Operator's Manual, "SERVICE MAINTENANCE SCHEDULE") will be repaired or replaced within the warranty period. The repaired or replaced part will be warranted for the remaining Emissions Defect warranty period.
- Any emission related part scheduled for replacement during "required maintenance" (See Operator's Manual, "SERVICE MAINTENANCE SCHEDULE") is warranted for the period of time prior to the first scheduled replacement point for that part. Any such part repaired or replaced under warranty shall be warranted for the remainder of the period prior to the first scheduled replacement point for that part.
- Any Shindaiwa Inc. approved replacement part may be used in the performance of any warranty maintenance or repairs on emission-related parts, and must be provided without charge if the part is still under warranty.
- Any replacement part that is equivalent in performance and durability may be used in non-warranty maintenance or repairs, and shall not reduce the warranty obligations of Shindaiwa Inc.
- The owner is responsible for the performance of the required maintenance described in the operator's manual.

SPECIFIC EMISSION RELATED WARRANTED PARTS:

Choke
 Carburetor (complete assembly or replaceable components)
 Fuel Injection Assembly or replaceable components
 Air Filter
 Electronic Ignition System
 Spark Plug
 Catalytic Converter / Muffler Assembly
 Fuel Tank (CARB only)

WHAT IS NOT COVERED BY THE EPA PHASE 2/ CALIFORNIA TIER III 2007 & LATER SMALL OFF ROAD ENGINE EMISSIONS DEFECT WARRANTY?

- Any failure caused by abuse, neglect, improper maintenance.
- Any failure caused by unapproved modifications, use of unapproved add-on parts/modified parts or unapproved accessories.

Manual Shindaiwa, Propietario/Operador

SOPLADORA EB633RT



¡ADVERTENCIA!

¡Minimice el riesgo de lesiones a usted mismo y a los demás! Lea detenidamente este manual y familiarícese con su contenido. Siempre use equipo de protección para los ojos y oídos cuando opere esta máquina.

shindaiwa®

Número de pieza 82050 Rev. 6/08

INTRODUCCIÓN

The Shindaiwa Sopladora EB633RT ha sido diseñada y fabricada para ofrecer un excelente rendimiento y confiabilidad sin comprometer la calidad, la comodidad, la seguridad o la durabilidad. Los motores de alto rendimiento de Shindaiwa representan lo más avanzado de la tecnología de motores de 2 ciclos y suministran una potencia excepcionalmente alta con un desplazamiento y un peso notablemente bajos. Como propietario o usuario profesional, pronto descubrirá por qué Shindaiwa representa sencillamente una clase aparte.

MANUAL DEL OPERADOR

Contiene especificaciones e información para la operación, arranque, parada, mantenimiento, almacenamiento y montaje específicos de este producto.

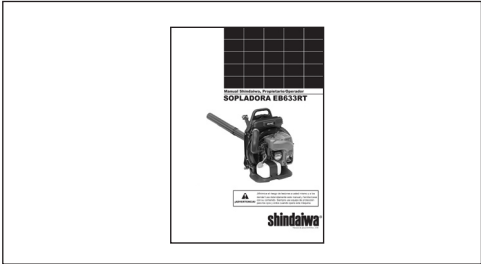

⚠ ADVERTENCIA ⚠
Los gases de escape del motor de este producto contienen productos químicos que según el Estado de California causan cáncer, defectos de nacimiento u otros daños del aparato reproductor.

TABLA DE MATERIAS

- Introducción 2
 - Manual del operador 2
- Seguridad 3
- Símbolos de seguridad e información importante del manual 3
 - Símbolos internacionales 3
 - Condición personal y equipos de seguridad 3
 - Equipos 6
- Control de emisiones 6
- Descripción 7
- Contenido 8
- Ensamblar 9
- Operación 10
 - Combustible 10
 - Arranque de un motor en frío 11
 - Arranque del motor caliente 12
 - Parada del motor 12
 - Operación del soplador 13

- Mantenimiento 14
 - Niveles de habilidad 14
 - Intervalos de mantenimiento 14
 - Filtro de aire 15
 - Filtro de combustible 16
 - Bujía 16
 - Sistema de enfriamiento 17
 - Sistema de escape 18
 - Ajuste del carburador 19
- Localización y reparación de fallas 20
- Almacenamiento 21
- Especificaciones 22
- Declaración de Garantía de Emisiones 23

IMPORTANTE
 La información contenida en este manual describe unidades disponibles a la fecha de su publicación.

Shindaiwa Inc. se reserva el derShindaiwa de realizar cambios a sus productos sin previo aviso, y sin la obligación de hacer modificaciones a máquinas fabricadas previamente.

SEGURIDAD

SÍMBOLOS E INFORMACIÓN IMPORTANTE DEL MANUAL DE SEGURIDAD

En todo este manual y en el producto mismo, podrá encontrar alertas de seguridad y mensajes de información útiles precedidos de símbolos o palabras clave. A continuación se explican esos símbolos y palabras clave y lo que significan para usted.

PELIGRO

El símbolo de alerta de seguridad que aparece con la palabra "PELIGRO" llama la atención sobre una acción o condición que CAUSARÁ lesiones personales graves o la muerte si no se evita.

ADVERTENCIA

El símbolo de alerta de seguridad que aparece con la palabra "ADVERTENCIA" llama la atención sobre una acción o condición que PUEDE causar lesiones personales graves o la muerte si no se evita.

PRECAUCIÓN

El símbolo de alerta de seguridad que aparece con la palabra "PRECAUCIÓN" llama la atención sobre una acción o condición que puede ocasionar lesiones personales menores o moderadas si no se evita.



SÍMBOLO DEL CÍRCULO Y BARRA

Este símbolo significa que está prohibida la acción específica mostrada. De no hacer caso de estas prohibiciones se pueden producir lesiones graves o mortales.

NOTA









Este mensaje proporciona recomendaciones para el uso, cuidado y mantenimiento de la unidad.

IMPORTANTE

El mensaje incluido proporciona la información necesaria para la protección de la unidad.

SÍMBOLOS INTERNACIONALES

Forma de los símbolos	Símbolo descripción/aplicación	Forma de los símbolos	Símbolo descripción/aplicación
	Lea y entienda el operador del manual.		Mezcla de combustible y aceite
	Protéjase los ojos, oídos y cabeza.		Seccionado de los dedos
	Superficie caliente		Protéjase las manos. Use las dos manos.
	Seguridad/Alerta		Lleve calzado resistente a las resbaladuras.
	NO deje que haya llamas o se produzcan chispas cerca del combustible.		NO fume cerca del combustible.

Forma de los símbolos	Símbolo descripción/aplicación	Forma de los símbolos	Símbolo descripción/aplicación
	Parada de emergencia		Encendido CONECTADO/DESCONECTADO
	Ajuste del carburador - Mezcla de baja velocidad		Cebador
	Ajuste del carburador - Velocidad en vacío		Ajuste del carburador - Mezcla de alta velocidad
	Control del estrangulador "arranque en frío" posición (Estrangulador Cierre)		Control del estrangulador "marcha" posición (Estrangulador Abierto)

CONDICIÓN PERSONAL Y EQUIPOS DE SEGURIDAD

ADVERTENCIA

Los usuarios del soplador motorizado corren riesgo de lesionarse y lesionar a otros si el soplador se usa indebidamente o no se siguen las precauciones de seguridad. Se deben llevar puestos la ropa y equipos de seguridad apropiados al operar un soplador.

Condición física

Es posible que su capacidad de juicio y destreza físicas no sean buenas:

- si está cansado o enfermo,
- si está tomando medicinas,
- si ha tomado alcohol o está drogado.

Opere la unidad solamente si está en buenas condiciones físicas y mentales.

Protección de los ojos

Lleve protectores de ojos que cumplan con los requisitos ANSI Z87.1 o CE siempre que se opere la unidad.

Protección de las manos

Lleve guantes de trabajo antideslizantes de servicio pesado para poder asir mejor la empuñadura de unidad. Los guantes también reducen la transmisión de las vibraciones de la máquina a las manos.

Protección respiratoria

Lleve una máscara para protegerse contra el polvo.

Protección de los oídos

Shindaiwa recomienda protegerse los oídos siempre que se use la unidad.

Ropa apropiada

Lleve ropa ajustada y duradera;

- Los pantalones deben ser largos y las camisas deben ser de manga larga.
- NO LLEVE PANTALONES CORTOS,
- NO LLEVE CORBATAS, BUFANDAS, ARTÍCULOS DE JOYERÍA.

Lleve zapatos de trabajo resistentes con suelas antideslizantes;

- NO LLEVE ZAPATOS ABIERTOS POR DELANTE,
- NO OPERE LA UNIDAD DESCALZO.

No acerque el cabello largo al motor o entrada del soplador. Sujétese el cabello con una gorra o redecilla.

Tiempo húmedo y caluroso

La ropa protectora pesada puede aumentar la fatiga del operador, lo que puede causar una insolación. Planee el trabajo pesado en las primeras horas de la mañana o últimas horas de la tarde cuando las temperaturas sean más frías.

Vibraciones y frío

Se cree que se puede producir una condición llamada fenómeno de Raynaud, que afecta a los dedos de ciertos individuos, debido a la exposición a las vibraciones y al frío. La exposición a las vibraciones y al frío puede causar sensaciones de hormigueo y escozor seguidas por una pérdida de color y entumecimiento de los dedos. Se recomienda encarecidamente respetar las precauciones siguientes, ya que se desconoce la exposición mínima que puede provocar esta indisposición.

- Mantenga el cuerpo caliente, especialmente la cabeza, cuello, pies, tobillos, manos y muñecas.
- Mantenga una buena circulación de la sangre realizando ejercicios vigorosos con los brazos durante descansos frecuentes en el trabajo y también no fumando.
- Limite las horas de operación. Trate de ocupar los días con trabajos que no requieran la operación del soplador u otros equipos de mano impulsados.
- Si sufre molestias, tiene zonas enrojecidas e hinchazón de los dedos seguido por una pérdida de color y falta de sensación, consulte con un médico antes de volver a exponerse al frío y a las vibraciones.



Lesiones debidas a esfuerzos repetitivos

Se cree que el uso prolongado de los músculos y tendones de los dedos, manos, brazos y hombros puede causar dolores, hinchazón, entumecimiento, debilidad y dolores agudos en esas áreas. Ciertas actividades repetitivas con las manos pueden ponerle en alto riesgo de desarrollar una lesión debida a esfuerzos repetitivos. Un caso extremo de lo anterior es el síndrome del túnel carpiano, que puede ocurrir cuando se inflama la muñeca y aprieta un nervio vital que atraviesa la zona. Algunas personas creen que la exposición prolongada a las vibraciones puede contribuir al síndrome del túnel carpiano. Este síndrome puede causar dolores agudos durante meses e incluso años.

Para reducir el riesgo de lesiones debidas a esfuerzos repetitivos/síndrome del túnel carpiano, haga lo siguiente:

- Trate de no usar la muñeca en posición doblada, extendida o torcida. En vez de eso, trate de mantener una posición recta de la muñeca. También, al agarrar, use toda la mano, no sólo el pulgar y el índice.
- Tómese descansos periódicos para reducir al mínimo la repetición y descansar las manos.
- Reduzca la velocidad y fuerza con que realiza el movimiento repetitivo.
- Haga ejercicios para fortalecer los músculos de las manos y los brazos.
- Deje de usar inmediatamente todos los equipos impulsados y acuda a un doctor si siente hormigueo, entumecimiento o dolores en los dedos, manos, muñecas o brazos. Cuanto antes se diagnostiquen estas indisposiciones, mayor será la probabilidad de prevenir daños permanentes en los nervios y músculos.

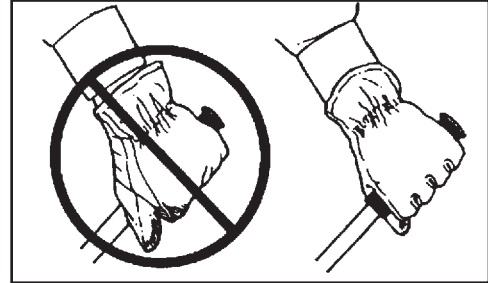

PELIGRO

No opere este producto en interiores o áreas indebidamente ventiladas. El escape del motor contiene emisiones venenosas y puede causar lesiones graves o mortales.

Lea los manuales

- Proporcione a todos los usuarios de este equipo un ejemplar del manual del operador y manual de seguridad.

Despeje el área de trabajo

- Se debe advertir a los espectadores y compañeros de trabajo, y se debe impedir a los niños y animales que se acerquen a menos de 15 m (50 pies) cuando se esté usando la unidad.

Agarre bien la unidad

- Sujete las empuñaduras delantera y trasera con ambas manos con los pulgares y los dedos rodeando las empuñaduras.

Mantenga una buena postura

- Mantenga un buen pie y el equilibrio en todo momento. No se que de pie sobre superficies resbaladizas, desiguales o inestables. No trabaje en posiciones raras o escaleras. No trate de alcanzar lugares alejados.

Evite las superficies calientes

- Asegúrese de que no haya nunca partículas inflamables en el área de escape. Evite el contacto durante la operación e inmediatamente después de la misma.

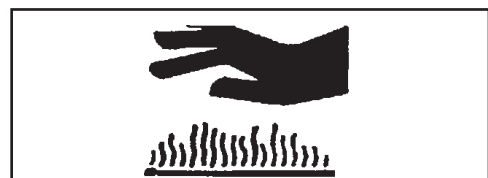

EQUIPOS



ADVERTENCIA

Use sólo accesorios Shindaiwa aprobados. Se pueden producir lesiones graves debido al uso de combinaciones de accesorios no aprobados. Shindaiwa, INC. no asume ninguna responsabilidad por la rotura de dispositivos de corte o accesorios que no hayan sido probados y aprobados por Shindaiwa. Lea y respete todas las instrucciones de seguridad indicadas en este manual y en el manual de seguridad.

- Compruebe la unidad para ver si hay tuercas, pernos y tornillos flojos o que falten. Apriete o reemplace según sea necesario.
- Inspeccione los tubos de combustible, tanque y área que rodea al carburador para ver si hay fugas de combustible. **NO** opere la unidad si se encuentran fugas.
- No use el soplador si falta alguna pieza o está dañada.
- Las reparaciones debe hacerlas sólo un distribuidor de servicio Shindaiwa autorizado.
- No use ningún accesorio o pieza de repuesto a menos que se recomiende en el manual del operador.

CONTROL DE EMISIONES

Fase 2 de EPA / Nivel III de C.A.R.B.

El sistema de control de emisiones para el motor es EM/TWC (modificación del motor y catalizador de 3 vías) y para el depósito de combustible es el sistema de control es EVAP (emisiones evaporativas). Las emisiones evaporativas pueden aplicarse a modelos de California solamente.

INFORMACION IMPORTANTE DEL MOTOR

FAMILIA DE MOTORES: 7EHXS.0214KG DESPLAZAMIENTO: 21.2CC
PERIODO DE LA CONFORMIDAD PARA LA EMISIONES : 300 HORAS.
ESTE MOTOR CUMPLE CON LA FASE 2 DE EMISIONES DE ESCAPE DE LA EPA DE EE.UU. Y LAS REGULACIONES DE EMISIONES DE ESCAPE DE CALIFORNIA DE 2007 Y POSTERIORES Y LAS REGULACIONES DE EMISIONES EVAPORATIVAS PARA MOTORES PEQUEÑOS QUE NO SON PARA TRANSPORTE (S.O.R.E.)
CONSULTE EN EL MANUAL DEL PROPIETARIO LAS ESPECIFICACIONES Y AJUSTES DE MANTENIMIENTO.



KIORTZ CORP.



Hay una etiqueta de control de emisiones ubicada en el motor. (Éste es un EJEMPLO SOLAMENTE, la información de la etiqueta varía por FAMILIA de motores).

DURABILIDAD DE LAS EMISIONES DEL PRODUCTO

El período de durabilidad de emisiones de 300 horas es el tiempo seleccionado por el fabricante certificando que las emisiones de salida del motor cumplen con las regulaciones de emisiones aplicables, siempre que se sigan los procedimientos de mantenimiento aprobados según se indican en la sección de mantenimiento de este manual.

DESCRIPCIÓN

Localice estas calcomanías de seguridad en su unidad. Asegúrese de que las calcomanías sean legibles y de que entienda y siga las instrucciones de las mismas. Si no se puede leer una calcomanía, se puede pedir otra nueva a su distribuidor Shindaiwa.

Calcomanías de caliente (cerca del silenciador)

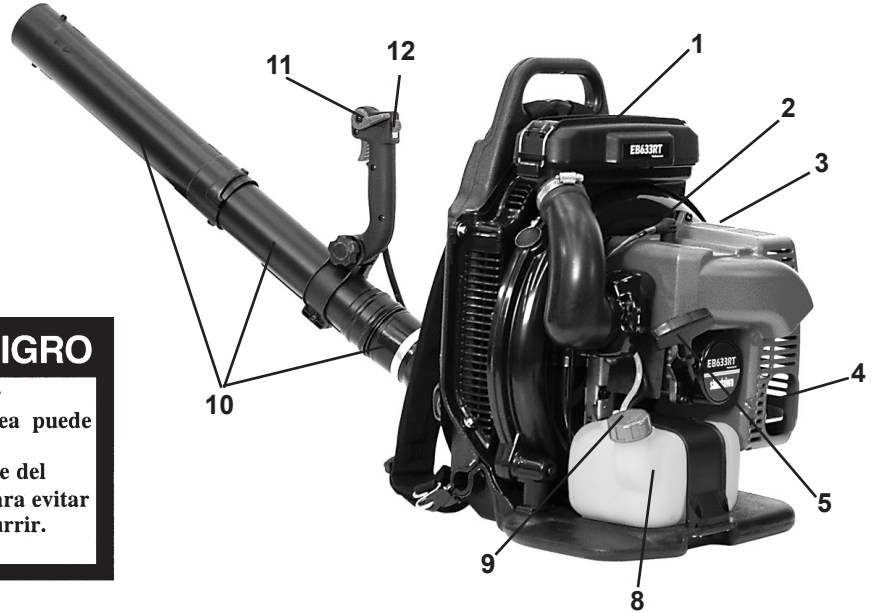
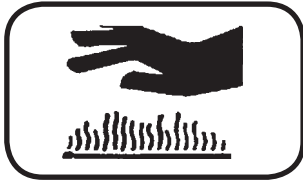

ADVERTENCIA  **PELIGRO**

 El silenciador o el silenciador catalítico y la tapa que lo rodea puede calentarse demasiado. Manténgase fuera del alcance del escape del mofle y del área del mismo, para evitar serias heridas personales que puedan ocurrir.

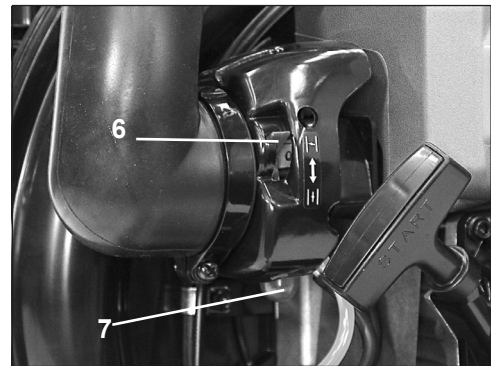
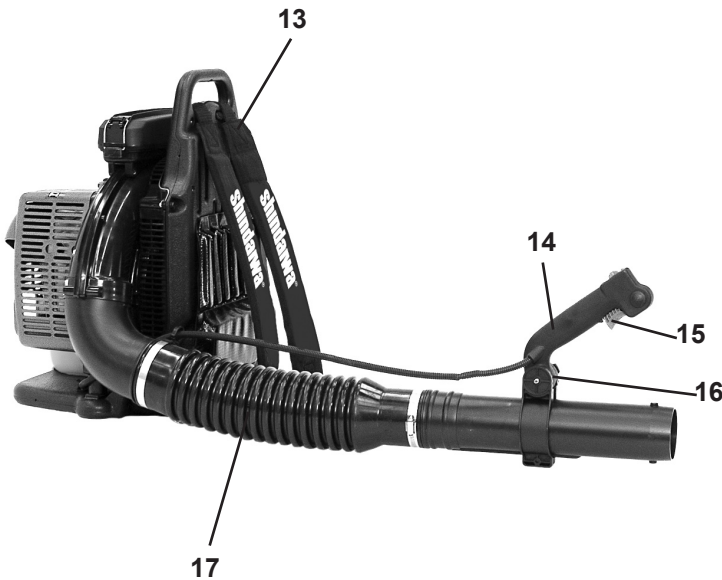



Calcomanía de advertencia general (ubicada en la cubierta del soplador)



Calcomanía de ruido (ubicada en la cubierta del soplador)

74_{dB(A)} **Categoría III**

Midió en 15 m (50 pies.) por ANSI B175.2

1. **BUJÍA** - Suministra la chispa para inflamar la mezcla de combustible.
2. **CALCOMANÍA DE SEGURIDAD** - Indica las precauciones de seguridad importantes.
3. **APAGACHISPAS - SILENCIADOR CATALÍTICO / SILENCIADOR** -El silenciador o silenciador catalítico controla el ruido del escape y las emisiones. La rejilla del apagachispas impide que salgan del silenciador partículas incandescentes de carbón. Asegúrese de que no haya partículas inflamables en el área de escape.
4. **ESTRANGULADOR** - Mueva la palanca hacia ARRIBA para cerrar el estrangulador () (posición de arranque) y para efectuar paradas de emergencia. Mueva hacia ABAJO para abrir el estrangulador () (posición de marcha).
5. **CEBADOR** - La pulsación del cebador antes de arrancar el motor extrae combustible fresco del tanque de combustible Y extrae el aire adentro del carburador. Pulse el cebador hasta que se vea combustible en el tubo transparente de retorno de combustible. Pulse el cebador 4 ó 5 veces adicional.
6. **ASA DEL MOTOR DE ARRANQUE DE REBOBINADO** - Tire lentamente del asa de rebobinado hasta que se engrane el motor de arranque, y a continuación hágalo de forma rápida y firme. Cuando arranque el motor, ponga el asa lentamente en su posición inicial. NO deje que el asa vuelva rápidamente a su posición inicial, ya que de lo contrario se producirán daños.
7. **TANQUE DE COMBUSTIBLE** - Contiene combustible y filtro de combustible.
8. **TAPA DEL TANQUE DE COMBUSTIBLE** - Tapa y sella el tanque de combustible.
9. **FILTRO DE AIRE** - Contiene el elemento del filtro de aire reemplazable.
10. **PALANCA DE POSICIÓN DEL ACELERADOR** - Tire hacia atrás de la palanca para aumentar la velocidad del motor. Las arandelas de fricción mantienen el ajuste de la palanca del acelerador.
11. **INTERRUPTOR DE PARADA** - Deslice el interruptor montado en la parte superior de la empuñadura. Muévelo hacia adelante para hacerlo funcionar y hacia atrás para parar.
12. **EMPUÑADURA** - Es usada por el operador para dirigir y controlar el caudal de aire.
13. **ARNÉS PARA EL HOMBRO** - Se usa para sujetar la unidad a la espalda del operador. Las correas son ajustables.
14. **GATILLO DEL ACELERADOR** - Cargado por resorte para volver a marcha en vacío cuando se suelte. Durante la aceleración, pulse el gatillo gradualmente para lograr la mejor técnica de operación.
15. **PERILLA DE TRABA** - Permite al operador ajustar la posición de la empuñadura para lograr una comodidad y control óptimos.
16. **TUBOS DEL SOPLADOR** - El sistema exclusivo de traba firme.
17. **TUBO FLEXIBLE** - Permite una gama completa de movimiento.

CONTENIDO

- ___ 1 - Cabezal de impulsión
- ___ 1 - El tubo flexible
- ___ 1 - El tubo con articulación giratoria
- ___ 1 - El tubo recto
- ___ 1 - El tubo recto
- ___ 1 - Manual del operador
- ___ 1 - Tarjeta de registro de la garantía
- ___ 1 - Bolsa de plástico
- ___ 2 - Abrazaderas con tornillos
- ___ 1 - Guía



ENSAMBLAR



ADVERTENCIA

No realice nunca procedimientos de mantenimiento o montaje con el motor en marcha, ya que se pueden producir lesiones personales graves.

INSTALE LOS TUBOS DEL SOPLADOR

1. Ponga la guía (G) sobre la abrazadera y tuerza hasta que se sostiene firmemente.
2. Monte las abrazaderas (A) en ambos extremos del tubo flexible (B).

NOTA

Monte la abrazadera con la guía (G) sobre extremo del codo de la pipa flexible (B).

3. Monte el tubo recto con articulación giratoria (C) en el tubo flexible (B).

NOTA

Asegure el cable no se tuerce antes de instalar la empuñadura (E).

4. Coloque el cable del acelerador que el cable pase entre el codo (D) y el armazón y quede tendido a lo largo de la parte de arriba del tubo flexible. Afloje la perilla (H) en la empuñadura (E). Alinee muesca de la empuñadura con lengüetas (G). Instálela la empuñadura sobre la pipa del eslabón giratorio (C).
5. Monte el tubo flexible (B) en el codo (D) del soplador y apriete las abrazaderas (A). Coloque la guía (G) hacia lado del soplador del tubo flexible.

NOTA

Un lubricante ligero se puede utilizar para facilitar el montaje de la tubo flexible al codo del soplador.

6. Coloque el cable de la válvula reguladora en la abrazadera (G).
7. Mueva la empuñadura (E) a la posición deseada. Apriete la perilla (H) con la mano.
8. Monte el tubo recto (I) en el tubo giratorio (C), girando el tubo recto hacia la derecha para trabarlo en posición. No fuerce la conexión. Sujete el tubo giratorio y gire el tubo recto hacia la derecha, conectando los canales de traba firme, hasta que la conexión quede bien sujeta. No fuerce la conexión.
9. Monte el tubo recto (J) en el tubo recto (I) como en el paso 8.

NOTA

El uso del soplador afloja la conexión de los tubos con el tiempo. El sistema exclusivo de traba firme permite apretar los tubos. Si los aflojamiento ocurre, quite los dos tubos rectos y instale según las instrucciones 8 y 9.

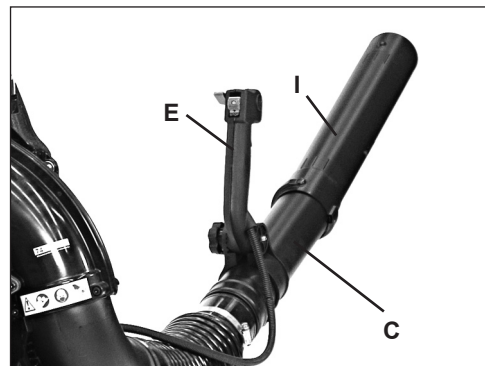
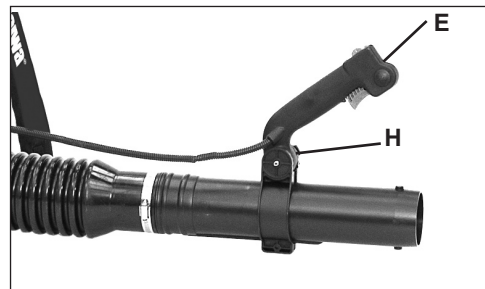
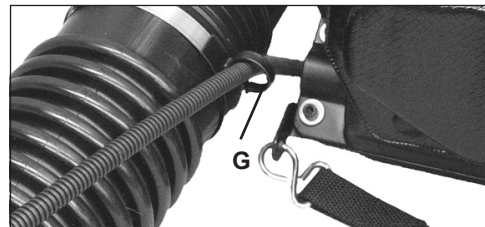
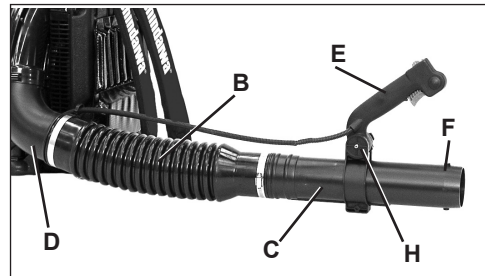
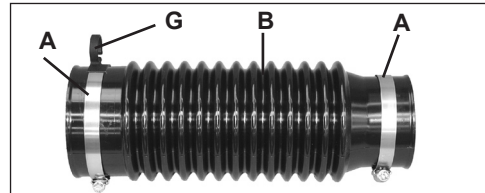
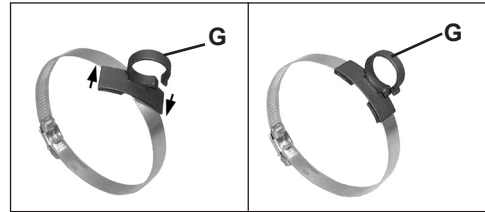

OPERACIÓN

AVISO: El uso de combustible sin mezclar, indebidamente mezclado o de más de 90 días, (combustible deteriorado) puede causar dificultades en el arranque, un mal rendimiento o daños importantes en el motor y anular la garantía del producto. Lea y siga las instrucciones de la sección de Almacenamiento de este manual.

COMBUSTIBLE



ADVERTENCIA

Los combustibles alternativos, como el E-20 (20% de etanol), el E-85 (85% de etanol) o cualquier combustible que no cumpla con los requisitos de Shindaiwa no están aprobados para su uso en los motores de gasolina de 2 tiempos de Shindaiwa. El uso de combustibles alternativos puede causar problemas de rendimiento, pérdida de potencia, recalentamiento, obstrucción de vapores de combustible y la operación no intencionada de la máquina, incluida la conexión indebida del embrague, pero sin limitarse a ello. Los combustibles alternativos también pueden causar un deterioro prematuro de tuberías de combustible, empaquetaduras, carburadores y otros componentes del motor.

Requisitos del combustible

Gasolina - Use gasolina de número de octano 89 [R + M/2] (grado medio o superior) que sea de buena calidad. La gasolina puede contener hasta un 10% de alcohol etílico (grano) o 15% de MTBE (metil-terc-butil éter). NO se aprueba el uso de gasolina que contenga alcohol metílico (madera).

IMPORTANTE

Mezcle solamente el combustible necesario para uso inmediato! De ser necesario almacenar el combustible por más de 30 días, y si no se está usando aceite  con e estabilizador de combustible, entonces el combustible debe ser tratado primero con un estabilizador como por ejemplo STA-BIL™.

El Aceite  es un aceite registrado de JASO FC clasificado y también cumple o excede los requisitos de rendimiento de ISO-L-EGD. Shindaiwa One es recomendado para el uso en todo los motores Shindaiwa de baja emisión. Shindaiwa One también incluye el estabilizador de combustible.

Manipulación del combustible



PELIGRO

El combustible es MUY inflamable. Tenga mucho cuidado al mezclar, guardar o manipular combustible, ya que de lo contrario se pueden producir lesiones personales graves.

- Use un recipiente de combustible aprobado.
- NO fume cerca del combustible.
- NO deje que haya llamas o se produzcan chispas cerca del combustible.
- Los tanques/latas de combustible pueden estar a presión. Afloje siempre lentamente las tapas de combustible dejando que se iguale la presión.
- ¡No reabastezca NUNCA de combustible una unidad cuando el motor esté CALIENTE o esté en marcha!
- NO llene los tanques de combustible en recintos interiores. Llene SIEMPRE los tanques de combustible al aire libre sobre un terreno descubierto.
- No sobrellene el tanque. Limpie el combustible derramado inmediatamente.
- Apriete bien la tapa de tanque y cierre el recipiente de combustible después de reabastecer de combustible.
- Inspeccione para ver si hay fugas de combustible. Si se descubren fugas de combustible, no arranque ni opere la unidad hasta que no se reparen las fugas.
- Muévase al menos a 3 metros (10 pies) del sitio de recarga antes de arrancar.

Instrucciones de mezcla

1. Llene un recipiente de combustible aprobado con la mitad de la cantidad requerida de gasolina.
2. Añada la cantidad apropiada de aceite de 2 tiempos a la gasolina.
3. Cierre el recipiente y agite para mezclar el aceite con la gasolina.
4. Agregue el resto de la gasolina y cierre el recipiente de combustible vuelva a mezclar.

IMPORTANTE

Los derrames de combustible son una de las causas principales de las emisiones de hidrocarburos. Algunos estados pueden requerir el uso de recipientes de corte automático de combustible para reducir los derrames de combustible.

COMBUSTIBLE, CONTINUACIÓN

Después de usar

- NO guarde la unidad con combustible en el tanque. Se pueden producir fugas. Eche el combustible sin usar en un recipiente de almacenamiento de combustible aprobado.

Almacenamiento

Las leyes de almacenamiento de combustible varían de uno a otro lugar. Comuníquese con su gobierno local para obtener las leyes que afectan a su área. Como precaución, guarde el combustible en un recipiente aprobado estanco al aire. Guarde en un edificio deshabitado bien ventilado, lejos de las chispas o llamas.

IMPORTANTE

El combustible guardado envejece. No mezcle más combustible del que espere usar en treinta (30) días, noventa (90) días si se añade estabilizador al combustible.



IMPORTANTE

El combustible de dos tiempos guardado puede separarse. Agite SIEMPRE completamente el recipiente de combustible antes de usarlo.

Tabla de mezcla del combustible 50:1

(EE.UU.)		(METRICO)	
GAS	ACEITE	GAS	ACEITE
Galones	Onzas Fluides	Litros	cc.
1	2.6	4	80
2	5.2	8	160
5	13	20	400

ARRANQUE DE UN MOTOR EN FRÍO

- Motor de arranque de rebobinado: Dé tirones cortos - sólo de 1/2 a 2/3 de la longitud de la cuerda al arrancar. No deje que la cuerda se introduzca con fuerza. Sujete siempre la unidad con firmeza.
1. *Palanca del acelerador/Interruptor de parada*
Mueva la palanca de posición del acelerador (A) hacia adelante hasta la posición de marcha en vacío. Deslice el interruptor de parada (B) hacia adelante a la posición de marcha.
 2. *Estrangulador*
Mueva la estrangulación (C) hasta la posición del “arranque en frío” ().
 3. *Cebador*
Pulse el cebador (D) hasta que se vea combustible y circule libremente por el tubo de retorno transparente de combustible. Pulse el cebador 4 ó 5 veces más.
 4. *Arranque de rebobinado*
Tire de la cuerda del motor de arranque de rebobinado (E) hasta que el motor se encienda (o déle 5 o 6 tirones máximo).
 5. *Estrangulador*
Mueva el estrangulador (C) abajo a la posición de marcha () y, si es necesario, vuelva a arrancar el motor.

NOTA

Si el motor no arranca con el estrangulador en la posición de “Marcha” después de 5 tirones, repita las instrucciones 4 - 5.

NOTA

Deje que se caliente el motor antes de usarlo.

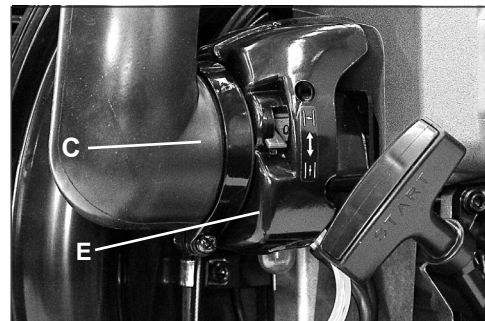
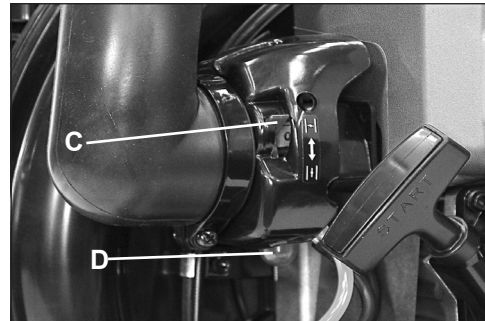
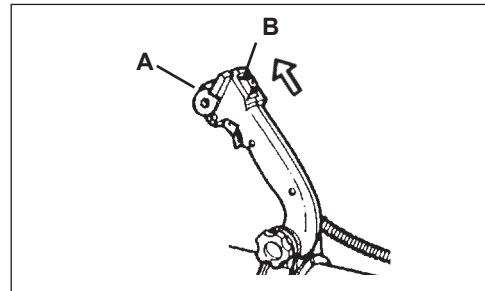

ARRANQUE DEL MOTOR CALIENTE

1. *Palanca del acelerador/Interruptor de parada*
Mueva la palanca de posición del acelerador (A) hacia adelante hasta la posición de marcha en vacío. Deslice el interruptor de parada (B) hacia adelante a la posición de marcha.
2. *Arranque de rebobinado*
Tire del asa del motor de arranque de rebobinado (E) y el motor debe arrancar. No use el estrangulador (C).

NOTA

Si no arranca el motor después de 5 tirones, use los procedimientos de arranque en frío.

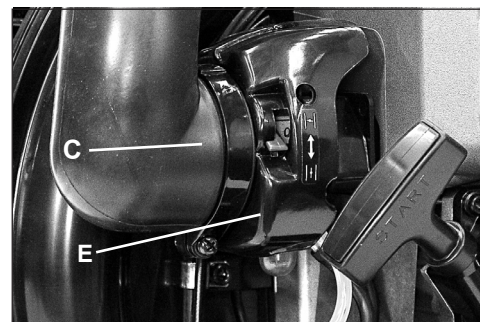
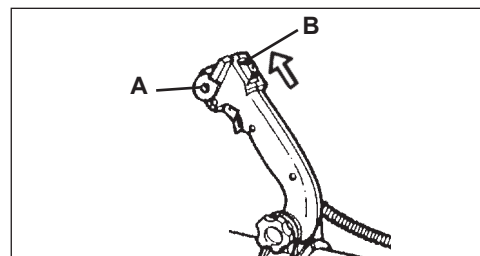

PARADA DEL MOTOR

1. *Gatillo del acelerador*
Suelte el gatillo del acelerador (C). Mueva la palanca de posición del acelerador (A) hacia adelante a la posición de marcha en vacío y permita que el motor vuelva marcha lenta antes de apagar el motor.
2. *Interruptor de parada*
Mueva el interruptor de parada (B) a la posición de "parada".

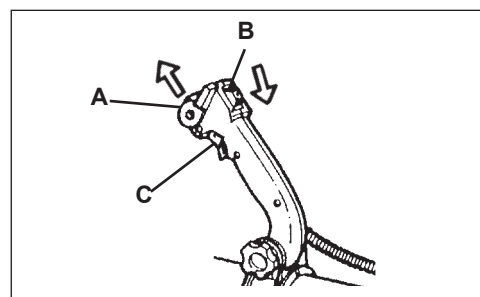

ADVERTENCIA

Si no se para el motor cuando el interruptor de parada se pone en la posición de PARADA, cierre el estrangulador - posición de ARRANQUE EN FRÍO - para calar el motor. Pida a su distribuidor Shindaiwa que repare el interruptor de parada antes de volver a usar el soplador.

OPERACIÓN DEL SOPLADOR



ADVERTENCIA

Lleve siempre puestas gafas de seguridad, protectores de oídos, una máscara de filtro de la cara y tome todas las precauciones de seguridad, ya que de lo contrario se pueden producir lesiones personales graves.

No apunte el tubo del soplador a personas o animales.

Lea detenidamente la sección de Seguridad de la páginas 4 - 6.

IMPORTANTE

Para evitar daños en el motor debido a una velocidad excesiva, no bloquee la abertura del tubo del soplador. Quite los residuos acumulados en la parrilla de admisión entre el armazón de la mochila y la caja del soplador.

1. Use solamente durante las horas apropiadas.
2. Deje que el motor se caliente a una marcha en vacío rápida durante unos minutos.
3. Controle la velocidad del motor con el disparador del gatillo acelerador (A), o para el uso continuo, fije la velocidad del motor con la palanca del gatillo acelerador (C). Gire la palanca hacia adelante para disminuir la velocidad y hacia atrás para aumentarla.
4. Use una velocidad inferior para secar las hojas de paseos, patios y entradas para automóviles.
5. Tal vez sea necesaria una velocidad adicional para limpiar la hierba y las hojas de un césped o arriate.
6. Tal vez sea necesaria una mayor velocidad para mover grava, tierra, nieve, botellas o latas de una entrada para automóviles, calle, estacionamiento o estadio.

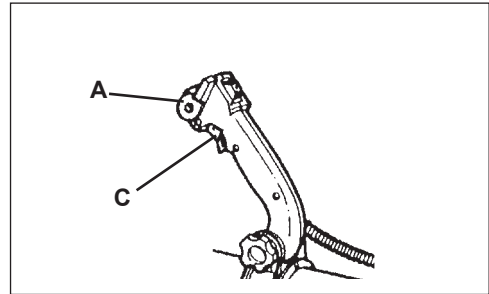

NOTA

No use nunca un ajuste de velocidad mayor que el necesario para realizar una tarea. Recuerde que, cuanto mayor sea la velocidad del motor, mayor será el ruido del soplador. Reduzca al mínimo el polvo usando un soplador a velocidades inferiores y humedeciendo el material con agua/neblina cuando sea necesario. Mantenga los residuos en su propiedad.

Sea inteligente – respete a su vecino.

MANTENIMIENTO



ADVERTENCIA

Las piezas móviles pueden amputar dedos o causar lesiones graves. Mantenga las manos, ropa y objetos sueltos lejos de todas las aberturas. Pare siempre el motor, desconecte la bujía y asegúrese de que todas las piezas móviles se paren por completo antes de eliminar las obstrucciones, eliminar los residuos o efectuar el servicio de la unidad. Deje que la unidad se enfríe antes de efectuar el servicio. Lleve guantes para protegerse las manos contra los bordes afilados y las

¡IMPORTANTE!

EL MANTENIMIENTO, REEMPLAZO O REPARACIÓN DE DISPOSITIVOS Y SISTEMAS DE CONTROL DE EMISIONES PUEDE SER REALIZADO POR CUALQUIER ESTABLECIMIENTO O PERSONA DEDICADOS A ELLO; SIN EMBARGO, LAS REPARACIONES CUBIERTAS POR LA GARANTÍA DEBEN SER LLEVADAS A CABO POR UN DISTRIBUIDOR O CENTRO DE SERVICIO AUTORIZADO POR SHINDAIWA CORPORATION. EL EMPLEO DE PIEZAS QUE NO SON EQUIVALENTES EN RENDIMIENTO Y DURABILIDAD A LAS PIEZAS AUTORIZADAS PUEDE REDUCIR LA EFECTIVIDAD DEL SISTEMA DE CONTROL DE EMISIONES Y PUEDE AFECTAR AL RESULTADO DE UNA RECLAMACIÓN DE GARANTÍA.

NIVEL DE HABILIDAD

- Nivel 1 = Fácil de hacer. La mayoría de las herramientas necesarias vienen con la unidad.
- Nivel 2 = Dificultad moderada. Tal vez sea necesario usar algunas herramientas especializadas.
- Nivel 3 = Se necesita experiencia. Se necesitan herramientas especializadas. Shindaiwa recomienda devolver la unidad a su distribuidor Shindaiwa para efectuar el servicio.

INTERVALOS DE MANTENIMIENTO

Componente/ Sistema	Procedimiento de Mantenimiento	Necesarias nivel de habilidad	Dia/diamente o Antes de usar	Al cargar combustible	3 meses o 90 horas	6 meses o 270 horas	Anualmente
Procedimientos De Mantenimiento Recomendados Del Distribuidor Shindaiwa							
Orificio de escape del cilindro	Inspeccionar/Limpiar/ Descarbonizar	3			I / L		
Procedimientos De Mantenimiento De Do-It-Yourself							
Filtro de aire	Inspeccionar/ Limpiar/ Reemplazar	1	I / L		R*		
Estrangulador	Inspeccionar/Limpiar	2	I / L				
Filtro de combustible	Inspeccionar/Reemplazar	1			I		R*
Sistema de combustible, Fugas	Inspeccionar/Reemplazar	1	I (1)	I / R (1) *			
Sistema de enfriamiento	Inspeccionar/Limpiar	2	I / L				
Apagachispas del silenciador	Inspeccionar/Reemplazar	2			I / R*		
Cuerda del motor de arranque	Inspeccionar/Limpiar	1	I / L				I / R*
Bujía	Inspeccionar/Limpiar	2			I / L	R*	
Tornillos/Tuercas/ Pernos	Inspeccionar/Apretar/ Reemplazar	1	I / R*				

CÓDIGOS DE LETRAS DEL PROCEDIMIENTO DE MANTENIMIENTO: I INSPECCIONAR, R = REEMPLAZAR, L = LIMPIAR

NOTA IMPORTANTE - Los intervalos indicados son máximos. El uso real y su experiencia determinarán la frecuencia del mantenimiento requerido.

NOTAS DE PROCEDIMIENTOS DE MANTENIMIENTO:

(1) Los depósitos de combustible evaporativo NO requieren un mantenimiento normal para mantener la integridad de las emisiones.

* Todas las recomendaciones de reemplazo se basan en encontrar piezas dañadas o desgastadas durante la inspección.

FILTRO DE AIRE

Nivel 1.

Herramientas necesarias: Cepillo de limpieza de 25 ó 50 mm (1 ó 2 pulg)

NOTA

Quite siempre la suciedad y los residuos del filtro de aire con un cepillo antes de limpiarlo.

1. Cepille la suciedad del área del filtro de aire. No deje que la suciedad entre en el motor y en la rejilla de admisión de aire.
2. Quite la tapa del filtro de aire. Cepille la suciedad de la parte interior de la tapa y de los bordes del filtro de aire.
3. Compruebe si el sello del filtro de aire está bien ajustado en la caja del filtro de aire.
4. Quite el filtro de aire de la caja. Tenga cuidado para impedir la entrada de suciedad y residuos en la caja del filtro de aire.
5. Inspeccione el elemento y el sello del filtro. Reemplace el filtro si está presente cualquiera de estos problemas:
 - El sello del filtro de aire no está bien ajustado en la caja
 - El sello del filtro de aire está deformado, desgastado o dañado
 - El elemento del filtro de aire tiene agujeros u otros daños
 - El elemento del filtro de aire está saturado con suciedad
 - El elemento del filtro de aire esté empapado con una mezcla de combustible
6. Si el filtro de aire está en buenas condiciones y puede limpiarse y volver a usarse, cepille ligeramente los residuos del elemento del filtro de aire o límpielo con aire comprimido a baja presión (40 lb/pulg² o menos) dirigido al interior del filtro.

IMPORTANTE

Al usar aire comprimido, dirija siempre la corriente de aire a la superficie interior del filtro para expulsar la suciedad y los residuos del filtro. Mantenga la boquilla de aire a una distancia de unas 6 - 8 pulg del filtro para impedir que se dañe.

7. Instale el filtro de aire en la caja y vuelva a colocar la tapa.

AVISO

El intervalo real de reemplazo del filtro de aire depende de las condiciones de operación. La operación en aplicaciones con más polvo requiere una limpieza y un reemplazo más frecuentes. La operación continua con un filtro dañado o excesivamente sucio permitirá la entrada de suciedad y residuos en el motor, y resulta en un rendimiento inadecuado, un desgaste rápido del motor y una falla prematura del motor.

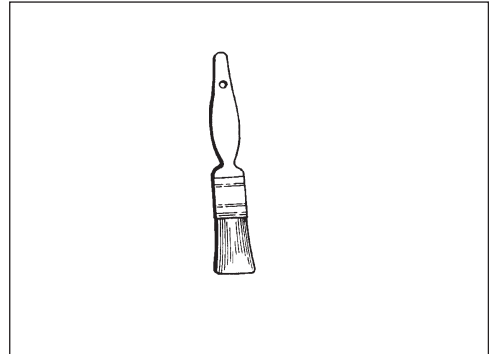

FILTRO DE COMBUSTIBLE

Nivel 1.

Herramientas necesarias: Alambre de 200-250mm (8-10 pulg) con un extremo doblado en forma de gancho, trapo limpio, embudo y un recipiente de combustible aprobado.



PELIGRO

El combustible es **MUY inflamable**. Tenga mucho cuidado al mezclarlo, guardarlo o manipularlo.

1. Use un trapo limpio para quitar el polvo suelto de los alrededores de la tapa de combustible y vacíe el tanque de combustible.
2. Use el “gancho del tubo de combustible” para sacar el tubo de combustible y el filtro del tanque.
3. Quite el filtro de la tubería e instale el filtro nuevo.

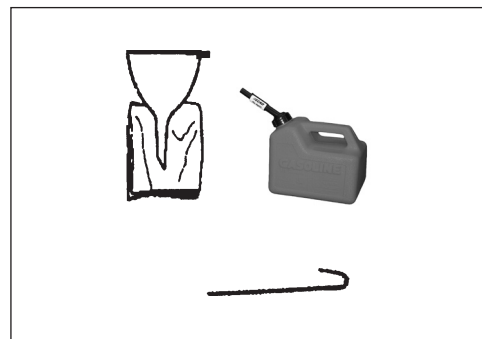

BUJÍA

Nivel 1.

Herramientas necesarias: Llave de cubo de bujía de 19mm, calibre de láminas

IMPORTANTE

El daño severo al motor puede ocurrir si el BPMR-8Y no está instalado.

1. Quite la bujía, y compruebe si el electrodo central está empastado, desgastado y redondeado.
2. Limpie la bujía o reemplácela por otra nueva. NO limpie con chorros de arena. La arena que quede dañará el motor.
3. Ajuste la distancia de separación entre puntas de la bujía doblando el electrodo exterior.
4. Apriete la bujía a 150-170 kg/cm (130-150 lb-pulg).

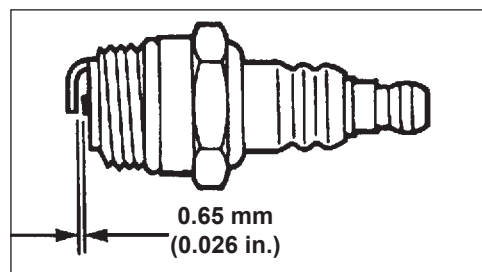
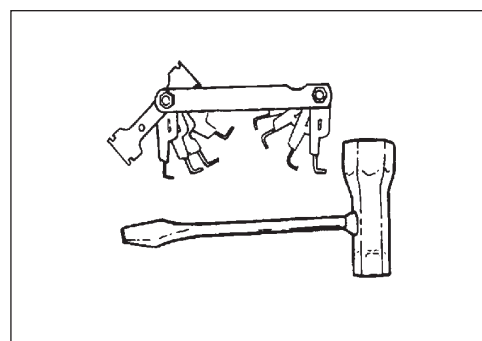

SISTEMAS DE ENFRIAMIENTO

Nivel 2.

Herramientas necesarias: Destornillador de cruceta, cepillo de limpieza de 25-50mm (1-2 pulg.)

Piezas necesarias: Ninguna, si tiene cuidado.

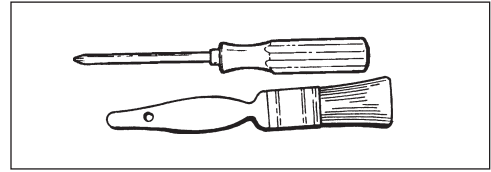

IMPORTANTE

Para mantener las temperaturas de operación apropiadas del motor, el aire de enfriamiento debe atravesar libremente el área de las aletas de los cilindros. Este flujo de aire elimina el calor de combustión del motor.

El motor puede recalentarse y agarrotarse cuando:

- Las admisiones de aire están bloqueadas, impidiendo que el aire de enfriamiento llegue al cilindro.
- El polvo y la hierba se acumulan en el exterior del cilindro. Esta acumulación aísla el motor e impide la salida del calor.

El desmontaje de los bloques de enfriamiento o la limpieza de las aletas de enfriamiento se considera "Mantenimiento normal". No se garantiza ninguna falla atribuida a falta de mantenimiento.



Limpieza de la parrilla

1. Quite los residuos acumulados en la parrilla de admisión entre el armazón de la mochila y la caja del soplador.

Limpieza de las aletas del cilindro

1. Quite la bujía y la tapa del motor (cuatro tornillos), retire la tapa del motor.
2. Limpie las aletas del cilindro (A) para dejar que el aire de enfriamiento circule libremente.
3. Instale la tapa del motor y la bujía.

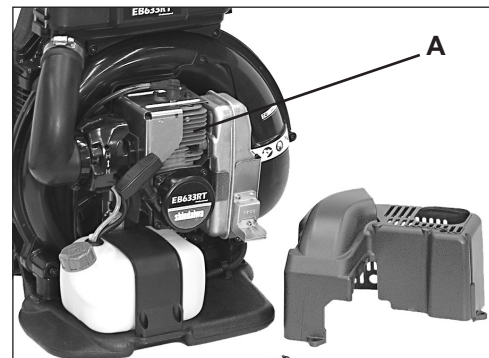

SISTEMA DE ESCAPE

Rejilla del apagachispas

Nivel 2.

Herramientas necesarias: Destornillador de cruceta

Piezas necesarias: Rejilla de apagachispas, empaquetaduras

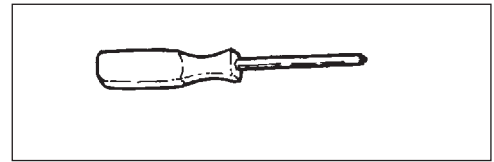

ADVERTENCIA

No realice el mantenimiento del silenciador hasta que no se hayan enfriado completamente el motor y el silenciador, ya que de lo contrario se pueden producir lesiones personales.

IMPORTANTE

Los depósitos de carbón en el silenciador producirán una disminución de la potencia del motor y su recalentamiento. Se debe comprobar periódicamente la rejilla del apagachispas.

1. Quite la bujía y la tapa del motor (cuatro tornillos).
2. Quite del silenciador la tapas del apagachispas (A), empaquetaduras (B) y rejilla del apagachispas (C). Reemplace la rejilla si está taponada con depósitos de carbón.

NOTA

Al limpiar depósitos de carbón, tenga cuidado de no dañar el cuerpo catalítico.

3. Instale la rejilla del apagachispas y tapa.
4. Instale la bujía y la tapa del motor.

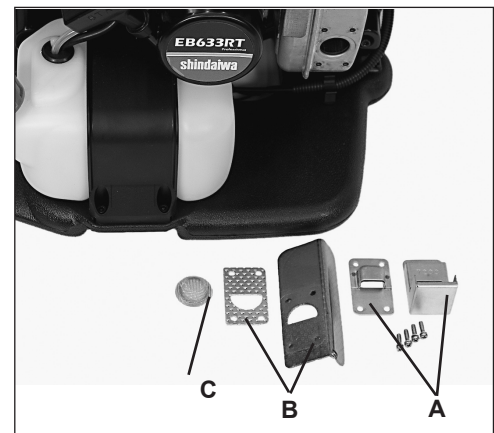

Orificio de escape del cilindro

Nivel 3.

IMPORTANTE

Se debe inspeccionar el orificio de escape del cilindro y se debe limpiar el exceso de carbón cada 3 meses o 90 horas de operación para mantener este motor dentro del período de durabilidad de las emisiones. Shindaiwa recomienda encarecidamente que envíe la unidad al distribuidor Shindaiwa para este importante servicio de mantenimiento.

AJUSTE DEL CARBURADOR

Rodaje del motor

Los motores nuevos se deben operar una duración mínima de dos tanques de combustible antes de ajustar el carburador. Durante el período de rodaje el rendimiento del motor aumentará y se estabilizarán las emisiones de escape. La velocidad en vacío puede ajustarse según sea necesario.

Ajuste de altitud elevada

Este motor se ha ajustado en fábrica para mantener un rendimiento de arranque, emisiones y durabilidad hasta 1.000 pies por encima del nivel medio del mar. Para mantener la operación apropiada del motor por encima de 1.000 pies del nivel medio del mar se debe ajustar el carburador un distribuidor de servicio Shindaiwa autorizado.

IMPORTANTE

Si se ajusta el motor para la operación *por encima* de 1.000 pies del nivel medio del mar, el carburador debe volver a ajustarse al operar el motor *por debajo* de 1.000 pies del nivel medio del mar, porque si no se pueden producir daños importantes en el motor.

Nivel 2.

Herramientas necesarias: Destornillador, tacómetro

Piezas necesarias: Ninguna.

NOTA

No ajuste el carburador a menos que sea necesario. Si tiene dificultades, vea a su distribuidor Shindaiwa.

Antes del ajuste

Compruebe que:

- El filtro de aire esté limpio y bien instalado.
 - La rejilla del apagachispas y el silenciador no tengan carbón.
 - Los tubos del soplador estén instalados.
1. Arranque el motor, haga funcionar el motor en vacío durante un minuto.
 2. Termine de calentar el motor haciéndolo funcionar a plena aceleración durante 5 minutos, operando el estrangulador dos veces para eliminar el aire de las cámaras del carburador.
 3. Compruebe la velocidad en vacío y reajuste si es necesario. Si se dispone de un tacómetro, el tornillo de velocidad en vacío (A) debe fijarse según las especificaciones encontradas en la página 22, "Especificaciones", de este manual. Gire el tornillo de marcha en vacío (A) a la derecha para aumentar la velocidad en vacío; a la izquierda para disminuirla.
 4. Use un tacómetro para ajustar la velocidad en vacío según las especificaciones de la página 22.

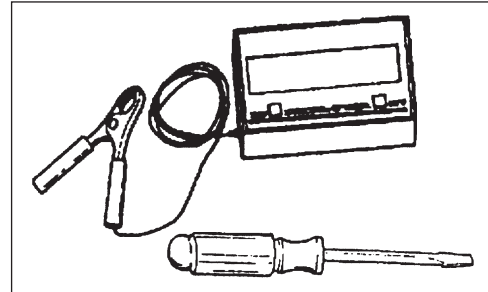

LOCALIZACIÓN Y REPARACIÓN DE FALLAS

PLACA DE AVERÍAS DEL PROBLEMA DEL MOTOR

Problema	Verifican	Estatus	Causa	Remedio
El motor gira - arranca con dificultades/-no arranca	Combustible en el carburador	No llega combustible al carburador	Filtro para combustible taponado Tubería de combustible taponado Carburador	Limpie Limpie Vea a su Distribuidor Shindaiwa
	Combustible en el cilindro	No hay combustible en el cilindro	Carburador	Vea a su Distribuidor Shindaiwa
		Silenciador mojado de combustible	Mezcla de combustible demasiado rica	Abra el estrangulador Limpie/Reemplace el filtro de aire Ajuste carburador Vea a su Distribuidor Shindaiwa
	Chispa en el extremo de cable de bujía	No hay chispa	Interruptor de parada en la posición de desactivado Problema eléctrico Interrupto de enclavamiento	Ponga el interruptor en la posición de encendido Vea a su Distribuidor Shindaiwa Vea a su Distribuidor Shindaiwa
	Chispa en bujía	No hay chispa	Separación entre puntas incorrecta Tapada con carbón Ensuciada con combustible Bujía defectuosa	Ajuste 0.65 mm (0.026 pulg.) Limpie/Reemplace Limpie/Reemplace Reemplace la bujía
El motor funciona, se para o acelera mal	Filtro de aire	Filtro de aire sucio	Normal desgaste	Limpie/Reemplace
	Filtro de combustible	Filtro de combustible sucio	Contaminants/residues en combustible	Reemplace
	Ventilación de combustible	Respiradero de combustible taponado	Contaminants/residues en combustible	Limpie/Reemplace
	Bujía	Bujía sucio/defectuosa	Normal desgaste	Limpie y ajuste/reemplace
	Carburador	Separacion entre puntas incorrecta	Vibración	Ajuste
	Sistema de enfriamiento	Sistema de enfriamiento sucio/taponado	Operación extendida en localizaciones de sucios	Limpie
	Rejilla del apagachispas	Rejilla del apagachispas taponada	Normal desgaste	Reemplace
El motor no gira	N/D	N/D	Problema interno de motor	Vea a su Distribuidor Shindaiwa
El motor funciona, El soplador no funciona, o , está debilitad/ es desigual	Tubo del soplado	Tubo del taponado	Acumulación de la suciedad	Desatasque
		Tubo de suelto	Vibración	Apriete
		Tubo de dañado	Desgaste, Uso erróneo	Reemplace



PELIGRO

Los vapores de combustible son extremadamente inflamables y pueden causar incendios o explosiones. No pruebe nunca si existe una chispa de encendido cerca de una abertura de bujía ya que de lo contrario se pueden producir lesiones personales.

ALMACENAMIENTO



ADVERTENCIA

Durante la operación, el silenciador o el silenciador catalítico y la tapa circundante se calientan. Mantenga siempre limpia de residuos inflamables el área de escape durante el transporte o almacenamiento, ya que de lo contrario se pueden producir daños materiales o lesiones personales.

Almacenamiento a largo plazo (más de 30 días)

No guarde la unidad durante un período prolongado (30 días o más) sin realizar un mantenimiento protector de almacenamiento que incluya lo siguiente:

1. Guarde la unidad en un lugar seco sin polvo, fuera del alcance de los niños.



PELIGRO

No guarde en un recinto donde se puedan acumular vapores de combustible que puedan alcanzar una llama abierta o una chispa.

2. Ponga el interruptor de parada en la posición de "PARADA".
3. Quite la grasa, aceite, suciedad y partículas del exterior de la unidad.
4. Efectúe toda la lubricación y servicios periódicos necesarios.
5. Apriete todos los tornillos y tuercas.
6. **Drene completamente** el tanque de combustible y tire varias veces de la palanca del motor de arranque para eliminar el combustible del carburador.
7. Quite la bujía y eche 7 cc (1/4 onza) de aceite de dos tiempos fresco y limpio en el cilindro por el agujero de la bujía.
 - A. Ponga un trapo limpio sobre el orificio de la bujía.
 - B. Tire 2-3 veces de la palanca del motor de arranque para distribuir el aceite dentro del motor.
 - C. Observe la posición del pistón por el orificio de la bujía. Tire lentamente del asa de rebobinado hasta que el pistón alcance el límite superior de su recorrido y déjelo ahí.
8. Instale la bujía (no conecte el cable de encendido).
9. Quite el conjunto de tubos de soplador de la unidad.

ESPECIFICACIONES

MODELO -----	EB633RT
Longitud-----	375 mm (14,8 pulg)
Ancho -----	485 mm (19 pulg)
Altura-----	527 mm (20,8 pulg)
Peso (en seco, con las pipas estándar) -----	11,8 kg (26,2 lb)
Tipo de motor -----	Motor de gasolina de dos tiempos de un solo cilindro enfriado por aire.
Cilindrada-----	63,3 cc (3,86 pulg ³)
Calibre-----	48,0 mm (1,89 pulg)
Carrera-----	35,0 mm (1,38 pulg)
Carburador-----	Walbro modelo con cebador
Sistema de encendido -----	Magneto de volante, tipo encendido de descarga del condensador
Bujía -----	BPMR-8Y Distancia entre puntas de 0,65 mm (0,026")
Sistema de escape-----	Apagachispas / Silenciador con catalizador
Combustible -----	Mixto (gasolina y aceite de dos tiempos)
Relación de combustible/aceite -----	Aceite de motor de dos tiempos enfriado por aire 50:1
Gasolina-----	Use combustible sin plomo de 89 octanos. No use combustible que contenga alcohol metílico, más del 10% de alcohol metílico o del 15% de MTBE. No use combustibles alternativos como E-20 o E-85.
Aceite-----	Aceite de mezcla para 2 ciclos Shindaiwa Premium
Capacidad del tanque de combustible-----	2,0 litros (67,7 onzas fluidas de EE.UU.)
Sistema del motor de arranque de rebobinado -----	Motor de arranque de rebobinado automático tipo centrifugo
Velocidad en vacío-----	2400 - 3200 (rpm)
Velocidad a plena aceleración-----	6800 - 7300 (rpm)
Velocidad máxima del aire (medida en el extremo del tubo) -----	329,9 KM/H (205 mph)
Volumen de aire promedio (medido en el extremo del tubo)-----	17,6 m ³ /min. (620 pies ³ /min.)
Nivel de sonido a 50 pies en escala dB(A) según ANSI B175.2 -----	74 dB(A)

IMPORTANTE: Este sistema de la ignición de la chispa se conforma con Canadian ICES-002

Shindaiwa Corporation

DECLARACIÓN DE LA GARANTÍA DE CONTROL DE EMISIONES “EPA PHASE 2 / CALIFORNIA TIER III” - DERECHOS Y OBLIGACIONES QUE SE DERIVAN DE LA GARANTÍA

La Agencia de Protección Ambiental (EPA) y el Comité de Recursos del Aire de California (“California Air Resources Board” o C.A.R.B.), junto con Shindaiwa Inc., se complacen en proporcionar la siguiente explicación sobre la garantía del sistema de control de emisiones incorporado en su pequeño motor de exteriores (categoría “Small Off-Road Engine” o SORE y clasificación EPA Phase 2 / C.A.R.B. Tier III), modelo del año 2007 o posterior. Los pequeños motores de exteriores de nueva fabricación deben estar diseñados, construidos y equipados de modo que cumplan las estrictas normas anticontaminación establecidas por los organismos C.A.R.B. y EPA. Shindaiwa Inc. garantiza el sistema de control de emisiones de su pequeño motor de exteriores durante el periodo de tiempo indicado abajo, siempre que no se haya producido ningún uso indebido, negligencia ni mantenimiento inadecuado.

El sistema de control de emisiones incorporado en su motor puede contener piezas tales como: carburador/sistema de inyección de combustible, sistema de encendido, convertidor catalítico, depósito de gasolina, conductos de combustible, tapones de combustible, válvulas, carcasas de filtros, conductos de evaporación de filtros, conectores de abrazaderas y otros componentes relacionados. En determinados productos de sujeción manual equipados con un motor de hasta 80 cc de cilindrada, el depósito de gasolina deberá cumplir los requisitos de garantía del control de emisiones de evaporación de C.A.R.B. especificados en esta sección. Puede consultar a Shindaiwa Inc. los modelos sujetos al reglamento de emisiones por evaporación de C.A.R.B.

Donde exista una condición sujeta a dicho reglamento, Shindaiwa Inc. o el representante de servicio técnico autorizado correspondiente reparará su pequeño motor de exteriores sin coste alguno, incluyendo los trabajos de diagnóstico, las piezas y la mano de obra que se precisen.

COBERTURA DE LA GARANTÍA DEL FABRICANTE:

Los pequeños motores de exteriores (modelos del año 2007 y posteriores) tienen una garantía de dos años en determinadas piezas relacionadas con las emisiones. Cualquier pieza defectuosa relacionada con las emisiones será reparada o sustituida por Shindaiwa Inc. o por su representante de servicio técnico autorizado.

RESPONSABILIDADES DEL PROPIETARIO CON RESPECTO A LA GARANTÍA:

- Como propietario del motor, usted es responsable de hacer cumplir el mantenimiento obligatorio descrito en el manual del usuario. Shindaiwa Inc. recomienda guardar todos los comprobantes de trabajos de mantenimiento efectuados en su pequeño motor de exteriores, y no podrá denegar ningún servicio en garantía sólo por faltar dichos comprobantes ni por haber incumplido el calendario de mantenimiento obligatorio.
- Sin embargo, como propietario del pequeño motor de exteriores, usted debe saber que Shindaiwa Inc. puede negarse a prestar servicios en garantía si cualquier fallo del motor o de cualquiera de sus piezas se debe a un uso indebido, negligencia, mantenimiento inadecuado o a modificaciones no autorizadas.

La responsabilidad de entregar el motor al centro de servicio técnico autorizado de Shindaiwa Inc. tan pronto como se detecte algún problema le corresponde íntegramente a usted. Las reparaciones en garantía deben completarse en un tiempo razonable, que en ningún será superior a 30 días.

Si tiene cualquiera pregunta sobre sus derechos y responsabilidades con respecto a la garantía, puede ponerse en contacto con Shindaiwa Inc. llamando al (+1) 800-521-7733 o a través de www.shindaiwa.com.

EXPLICACIÓN DE LA GARANTÍA CONTRA DEFECTOS RELACIONADOS CON EMISIONES EPA PHASE 2 / CALIFORNIA TIER III

Esta información contiene detalles adicionales sobre la garantía contra defectos relacionados con las emisiones (EPA PHASE 2 / CALIFORNIA TIER III EMISSIONS DEFECT WARRANTY) de pequeños motores de exteriores.

COBERTURA DE ESTA GARANTÍA

Shindaiwa Inc. garantiza durante un plazo de dos (2) años que su unidad ha sido diseñada, construida y equipada conforme a los estándares de emisiones aplicables, tanto de la EPA como del estado de California, y que está libre de los defectos de material y de mano de obra que podrían causar un incumplimiento de los requisitos aplicables. El periodo de garantía comienza en la fecha de entrega del producto al comprador final. Ésta es su GARANTÍA CONTRA DEFECTOS del sistema de control de emisiones.

REPARACIÓN O SUSTITUCIÓN DE LAS PIEZAS GARANTIZADAS

El servicio técnico autorizado de Shindaiwa Inc. subsanará cualquier defecto en cualquiera de las piezas cubiertas por esta garantía.

Usted no tendrá que asumir ningún gasto derivado del ajuste, de la reparación ni de la sustitución de la pieza. Esto incluye cualquier trabajo u operación de diagnóstico que el servicio autorizado necesite realizar para llevar a cabo la reparación en garantía. Esta garantía también se hará extensible a las piezas del motor que, aunque no estén expresamente cubiertas por esta garantía, presenten algún fallo causado por cualquiera de las piezas cubiertas.

Las reparaciones del sistema de emisiones cubiertas por esta garantía deberán completarse en un tiempo razonable, nunca superior a 30 días.

IMPORTANTE

La garantía contra defectos de emisiones no será aplicable si el diagnóstico no revela ningún defecto.

PIEZAS CUBIERTAS POR LA GARANTÍA CONTRA DEFECTOS RELACIONADOS CON LAS EMISIONES (EPA PHASE 2 / CALIFORNIA TIER III EMISSIONS DEFECT WARRANTY) EN PEQUEÑOS MOTORES DE EXTERIORES

- Dentro del periodo de garantía, se reparará o sustituirá cualquier pieza relacionada con las emisiones que no esté incluida en el programa de “mantenimiento obligatorio” (consulte la sección “PROGRAMA DE MANTENIMIENTO DE SERVICIO” en el manual del usuario). La pieza reparada o sustituida quedará cubierta durante el resto del periodo de esta garantía contra defectos de emisiones.
- Cualquier pieza relacionada con las emisiones cuya sustitución esté prevista en el “mantenimiento obligatorio” (consulte la sección “PROGRAMA DE MANTENIMIENTO DE SERVICIO” en el manual del usuario) estará garantizada durante el periodo de tiempo previo a la primera fecha de sustitución prevista para esa pieza. Cualquier pieza reparada o sustituida en garantía permanecerá garantizada durante el resto del periodo previo a la primera fecha de sustitución prevista para esa pieza.
- Para la ejecución de cualquier trabajo de mantenimiento o reparación en piezas relacionadas con las emisiones en el marco de esta garantía podrá utilizarse cualquier pieza de recambio aprobada por Shindaiwa Inc., que deberá proporcionarse sin cargo alguno si la pieza todavía se encuentra en garantía.
- Para los trabajos de mantenimiento o reparación no cubiertos por la garantía podrán utilizarse piezas de recambio equivalentes en rendimiento y durabilidad, sin perjuicio de las obligaciones de Shindaiwa Inc. derivadas de esta garantía.
- El propietario es responsable de hacer cumplir el mantenimiento obligatorio descrito en el manual del usuario.

PIEZAS GARANTIZADAS RELACIONADAS ESPECÍFICAMENTE CON LAS EMISIONES:

Estrangulador
Carburador (conjunto completo o componentes sustituibles)
Conjunto de inyección de combustible o componentes sustituibles
Filtro de aire
Sistema de encendido electrónico
Bujía
Convertidor catalítico / Conjunto del silenciador
Depósito de combustible (sólo CARB)

PIEZAS NO CUBIERTAS POR LA GARANTÍA CONTRA DEFECTOS RELACIONADOS CON LAS EMISIONES (EPA PHASE 2 / CALIFORNIA TIER III EMISSIONS DEFECT WARRANTY) EN PEQUEÑOS MOTORES DE EXTERIORES

- Cualquier fallo causado por uso indebido, negligencia o mantenimiento inadecuado.
- Cualquier fallo causado por modificaciones no autorizadas, uso de piezas suplementarias o modificadas no aprobadas o de accesorios no aprobados.

MANUEL D'UTILISATION SHINDAIWA

EB633RT SOUFFLANTE



AVERTISSEMENT !

Réduisez le risque de blessures pour vous et les autres ! Lire le présent manuel et se familiariser avec son contenu. Toujours porter un dispositif de protection des yeux et des oreilles pendant l'utilisation de l'appareil.

shindaiwa®

Numéro de référence 82050 Rev..6/08

INTRODUCTION

L'équipement motorisé Shindaiwa Soufflante EB633RT a été conçu et fabriqué dans le but d'offrir une performance et une fiabilité supérieures sans compromettre la qualité, le confort, la sécurité ou la durabilité. Les moteurs Shindaiwa sont à la fine pointe de la technologie des moteurs à deux temps et offrent un rendement exceptionnel, avec une cylindrée remarquablement basse et une conception des plus légères. En tant que propriétaire ou utilisateur, vous comprendrez vite pourquoi Shindaiwa est tout simplement une classe en soi !

LE MANUEL D'UTILISATION

Lire et veiller à bien comprendre les instructions de ce manuel. Conserver en lieu sûr pour future référence. Ce manuel contient des spécifications et instructions concernant l'utilisation, le démarrage, l'arrêt, l'entretien, le remisage et l'assemblage de ce produit.

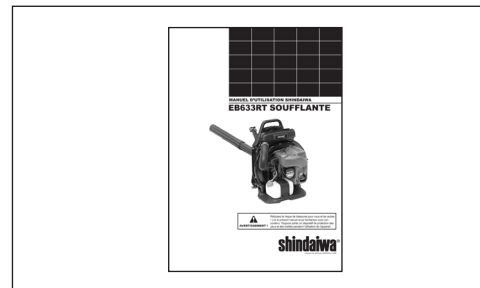

AVERTISSEMENT

Les fumées d'échappement du moteur de ce produit contiennent des produits chimiques connus de l'état de Californie (USA) pour causer le cancer, des malformations congénitales et autres troubles de la reproduction.

TABLE DES MATIÈRES

Introduction.....	2	Entretien.....	14
- Le manuel d'utilisation.....	2	- Niveaux de difficulté.....	14
Sécurité.....	3	- Intervalles d'entretien.....	14
- Symboles de sécurité et informations importantes.....	3	- Filtre à air.....	15
- Symboles internationaux.....	3	- Filtre à carburant.....	16
- Condition physique et équipement de sécurité.....	3	- Bougie.....	16
- Équipement.....	6	- Système de refroidissement.....	17
Contrôle des émissions.....	6	- Système d'échappement.....	18
Description.....	7	- Réglage du carburateur.....	19
Contenu.....	8	Dépannage.....	20
Assemblage.....	9	Remisage.....	21
Utilisation.....	10	Caractéristiques.....	22
- Carburant.....	10	Emmissions Garantie.....	23
- Démarrage d'un moteur froid.....	11		
- Démarrage d'un moteur chaud.....	12		
- Arrêt du moteur.....	12		
- Utilisation.....	13		

IMPORTANT!

Les renseignements contenus dans le présent manuel d'utilisation décrivent les appareils disponibles au moment de la publication. Malgré tous les efforts déployés pour vous offrir les informations les plus récentes sur votre outil Shindaiwa, il peut y avoir des différences entre votre outil et les informations présentées dans ce manuel.

Shindaiwa Inc. se réserve le droit d'apporter des modifications aux produits sans préavis et se dégage de toute obligation d'apporter des modifications aux appareils déjà fabriqués.

SÉCURITÉ

SYMBOLES DE SÉCURITÉ ET INFORMATIONS IMPORTANTES

Des messages, attirant l'attention sur la sécurité et contenant des messages d'information utiles, précédés de symboles et de mots clés, apparaissent tout au long de ce manuel et sur le produit lui-même. La signification de ces symboles et mots clés est expliquée ci-dessous.

DANGER

Ce symbole, accompagné du terme « DANGER », est destiné à attirer l'attention sur une action ou une situation qui, si elle n'est pas évitée, VA entraîner la mort ou de graves blessures.

AVERTISSEMENT

Ce symbole, accompagné du terme « AVERTISSEMENT », est destiné à attirer l'attention sur une action ou une situation qui, si elle n'est pas évitée, PEUT entraîner la mort ou de graves blessures.

ATTENTION

Ce symbole, accompagné du terme « ATTENTION », est destiné à attirer l'attention sur une action ou une situation qui, si elle n'est pas évitée, risque d'entraîner des blessures légères ou sans gravité.

SYMBOLE D'INTERDICTION (CERCLE BARRÉ)











Ce symbole est superposé à l'illustration d'une action interdite. Le non-respect de ces interdictions peut entraîner des blessures graves ou mortelles.

IMPORTANT Ce message encadré contient des informations relatives à la protection de l'outil.

REMARQUE Ce message encadré contient des conseils au sujet de l'utilisation, de l'entretien et de la maintenance de l'outil.

SYMBOLES INTERNATIONAUX

Symbole	Description	Symbole	Description
	Lire et veiller à bien comprendre les instructions du manuel d'utilisation.		Mélange huile et essence
	Porter des protections pour les yeux, les oreilles et la tête		Perte de doigts
	SURFACE BRÛLANTE		Porter des gants. Tenir l'outil à deux mains.
	Sécurité/alerte		Porter des chaussures antidérapantes.
	NE PAS approcher le carburant de flammes ou d'étincelles.		NE PAS fumer près du carburant.

Symbole	Description	Symbole	Description
	MARCHE/ARRÊT allumage		Poire d'amorçage
	Arrêt d'urgence		Starter volet de départ position START (fermé)
	Réglage du carburateur - Mélange haut régime		Starter volet de départ position RUN (ouvert)
	Réglage du carburateur -Mélange bas régime		Réglage du carburateur Régime de ralenti

CONDITION PHYSIQUE ET EQUIPEMENT DE SÉCURITÉ

AVERTISSEMENT

Les utilisateurs et autres personnes présentes risquent des blessures si la soufflante n'est pas utilisée correctement ou si les précautions de sécurité ne sont pas prises. Des vêtements et un équipement de sécurité adéquats doivent être portés lors de l'utilisation.

Condition physique

Le jugement et les capacités physiques de l'opérateur peuvent être réduits :

- s'il est malade,
- s'il est sous l'influence de médicaments,
- s'il est sous l'influence de l'alcool ou de drogues.

N'utiliser l'outil qu'en bonne condition physique et mentale.

Protection des yeux

Porter des lunettes de sécurité conformes aux normes ANSI Z87.1 ou CE lors de toute utilisation de la soufflante.

Protection des mains

Porter des gants antidérapants épais pour améliorer la prise sur les poignées de la soufflante. Les gants réduisent également la transmission des vibrations du moteur aux mains.

Protection des voies respiratoires

Porter un masque antipoussière.

Protection auditive

Shindaiwa recommande le port d'une telle protection chaque fois que l'outil est utilisé.

Vêtements appropriés

Porter des vêtements bien ajustés et résistants.

- Porter un pantalon long et une chemise à manches longues.
- NE PAS PORTER DE SHORTS,
- NE PAS PORTER DE CRAVATE, FOULARD OU BIJOUX.

Porter des chaussures de travail à semelles antidérapantes.

- NE PAS PORTER DE SANDALES,
- NE PAS UTILISER L'OUTIL PIEDS NUS.

Garder les cheveux longs à l'écart du moteur et de l'admission d'air. Les protéger avec un chapeau ou un filet.

Temps chaud et humide

Le port de vêtements protecteurs épais peut accroître la fatigue de l'opérateur et causer un coup de chaleur. Effectuer le travail le plus pénible le matin de bonne heure ou en fin d'après-midi, lorsque les températures sont plus basses.

Vibrations et froid

On pense qu'un état appelé le phénomène de Raynaud, qui affecte les doigts de certaines personnes, peut être causé par une exposition aux vibrations et au froid. Une telle exposition peut provoquer des picotements et des brûlures, suivis d'une décoloration et d'un engourdissement des doigts. Il est fortement recommandé de prendre les précautions suivantes, dans la mesure que l'on ignore l'exposition minimum pouvant déclencher ces symptômes.

- Maintenir le corps au chaud, particulièrement la tête, le cou, les chevilles, les mains et les poignets.
- Maintenir une bonne circulation sanguine en agitant vigoureusement les bras pendant de fréquentes pauses et en s'abstenant de fumer.
- Limiter les heures de travail. Essayer de compléter chaque journée par des travaux n'exigeant pas l'utilisation de l'outil ou de tout autre matériel portatif à moteur.
- En cas de douleurs, de rougeur ou de gonflement des doigts, suivi d'un blanchissement et d'une perte de sensation, consulter un médecin avant toute autre exposition au froid et aux vibrations.



Microtraumatismes répétés —

On pense qu'une utilisation excessive des muscles et des tendons des doigts, des mains, des bras et des épaules peut provoquer un endolorissement, une enflure, un engourdissement, une faiblesse et des douleurs aiguës. Certains mouvements répétitifs des mains peuvent présenter un risque élevé de microtraumatismes répétés, dont un cas extrême est le syndrome métacarpien. Ce syndrome risque de se produire lorsque le poignet enflé et pince un nerf vital traversant le canal. Certains pensent qu'une exposition prolongée aux vibrations peut contribuer à ce syndrome, susceptible de causer des douleurs aiguës pendant des mois, voire des années.

Pour réduire le risque de microtraumatismes répétés/syndrome métacarpien :

- Éviter de courber, étirer ou tordre le poignet. Essayer au contraire de le maintenir droit. En outre, se servir de toute la main, pas simplement du pouce et de l'index, pour saisir.
- Faire des pauses régulières pour minimaliser les efforts répétitifs et reposer les mains.
- Réduire la vitesse et la force des mouvements répétitifs.
- Faire des exercices de musculation des mains et des bras.
- En cas de picotement, engourdissement ou douleurs dans les doigts, les mains, les poignets ou les bras, cesser immédiatement d'utiliser tout équipement motorisé et consulter un médecin. Plus les microtraumatismes répétés et le syndrome métacarpien sont diagnostiqués rapidement, plus les lésions nerveuses et musculaires permanentes ont des chances d'être évitées.

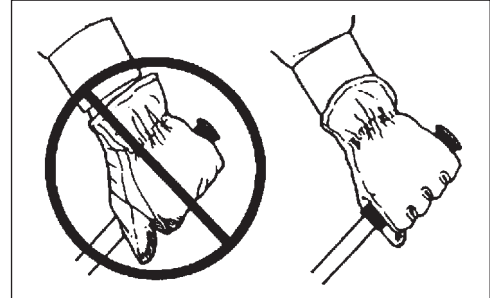

DANGER

Ne pas utiliser ce produit à l'intérieur ou dans des endroits mal aérés. Les gaz d'échappement contiennent des substances toxiques pouvant causer des lésions graves ou mortelles.

Lisez les manuels

- Fournir le manuel d'utilisation et les instructions de sécurité d'utilisation à tous les opérateurs de cet outil.

Dégagez la zone de travail

- Avertir les autres travailleurs et personnes présentes et empêcher les enfants et animaux domestiques d'approcher à moins de 15 m (50 pi) lorsque de l'outil est utilisée.
- Ne pas utiliser ce produit à l'intérieur ou dans des endroits mal aérés.
- Ne pas pointer le tube de soufflerie en direction de personnes ou animaux.

Garder une bonne prise

- Tenir fermement les poignées avant et arrière à deux mains, les doigts et le pouce encerclant solidement les poignées.

Se tenir bien campé

- Toujours se tenir bien campé et en équilibre. Ne pas se tenir sur des surfaces glissantes, irrégulières ou instables. Ne pas travailler en position de déséquilibre ou sur une échelle.

Ne pas toucher les surfaces brûlantes

- Garder l'échappement exempt de débris inflammables. Éviter tout contact pendant l'utilisation et immédiatement après l'arrêt.

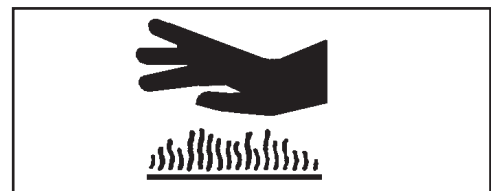

VÉRIFIEZ L'ÉQUIPEMENT



AVERTISSEMENT

Utiliser exclusivement des accessoires approuvés par Shindaiwa. L'usage d'accessoires non approuvés peut entraîner des blessures graves. Shindaiwa, INC. décline toute responsabilité en cas de défaillance de dispositifs de coupe ou accessoires n'ayant pas été testés et approuvés par Shindaiwa. Lire et respecter toutes les consignes de sécurité de ce manuel et du manuel de sécurité.

- Vérifier le serrage et la présence des écrous, boulons et vis. Serrer et/ou remplacer selon le besoin.
- Inspecter les flexibles de carburant, le réservoir et le pourtour du carburateur en vue de fuites. En cas de fuites, **NE PAS** utiliser l'outil.
- Ne pas utiliser la soufflante si des pièces manquent ou sont endommagées.
- Faire réparer par un concessionnaire réparateur Shindaiwa agréé.
- N'utiliser que les accessoires et pièces recommandés dans ce manuel d'utilisation.

CONTRÔLE DES ÉMISSIONS

EPA Phase 2/ C.A.R.B. TIER III

Le système antipollution est de type EM/TWC (Engine Modification and Three-Way Catalyst – modification moteur et convertisseur catalytique 3 voies) pour le moteur et EVAP (émissions par évaporation) pour le réservoir de carburant. Le système EVAP peut ne concerner que les modèles californiens.

INFORMATIONS IMPORTANTES CONCERNANT LE MOTEUR

GAMME DE MOTEURS: 7EHXS.0214KG CYLINDRÉE: 21.2 cc
PÉRIODE DE CONFORMITÉ DES ÉMISSIONS : 300 HEURES
**CE MOTEUR EST CONFORME AUX RÉGLEMENTATIONS
ANTIPOLLUTION EPA PH. 2 POUR MOTEURS S.O.R.E. SE
REPORTER AU MANUEL D'UTILISATION POUR L'ENTRETIEN
ET LES RÉGLAGES.**



KIORTZ CORP.

Un autocollant de contrôle des émissions est apposé sur l'outil. (L'illustration N'EST QU'UN EXEMPLE; les informations données varient suivant la GAMME.)

DURABILITÉ DU CONTRÔLE DES ÉMISSIONS

La période de conformité de longévité d'émission de 300 heures est la période choisie par le constructeur certifiant les rassemblements des règlements applicables d'émissions, à condition que des procédures d'entretien approuvées soient suivies comme énuméré dans la section d'entretien de ce manuel.

DESCRIPTION

Noter l'emplacement de ces autocollants de sécurité sur l'appareil. S'assurer que les autocollants sont lisibles et veiller à bien comprendre et respecter leurs instructions. Si un autocollant est illisible, un remplacement pourra être commandé auprès du revendeur Shindaiwa.

Autocollant de danger de brûlures (près du silencieux)



AVERTISSEMENT  **DANGER**

 Le silencieux et le convertisseur catalytique ainsi que leur capot peuvent devenir brûlants.
Toujours se tenir à l'écart de l'échappement et du convertisseur catalytique pour éviter des risques de brûlures graves.

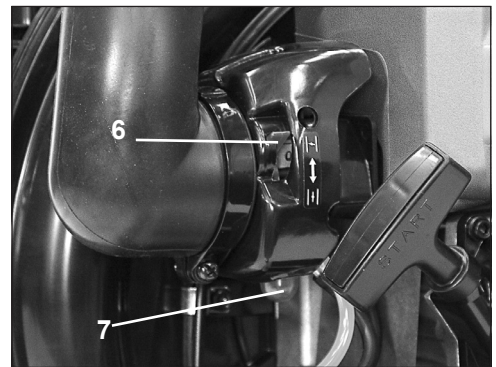
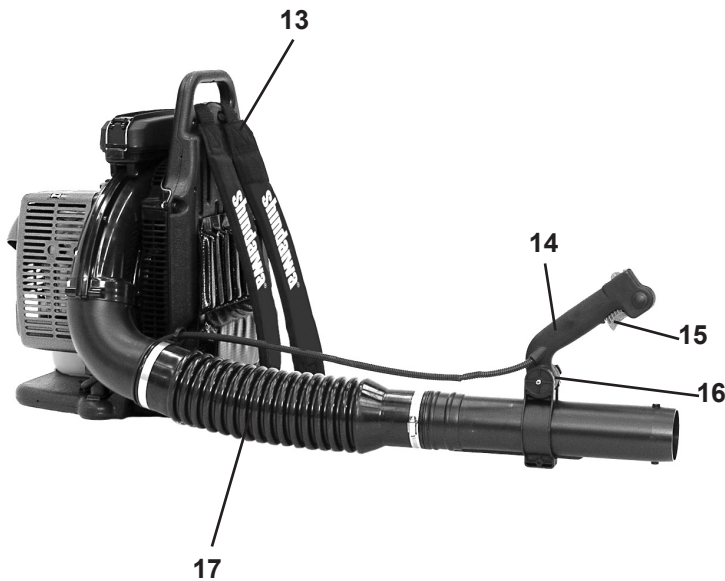
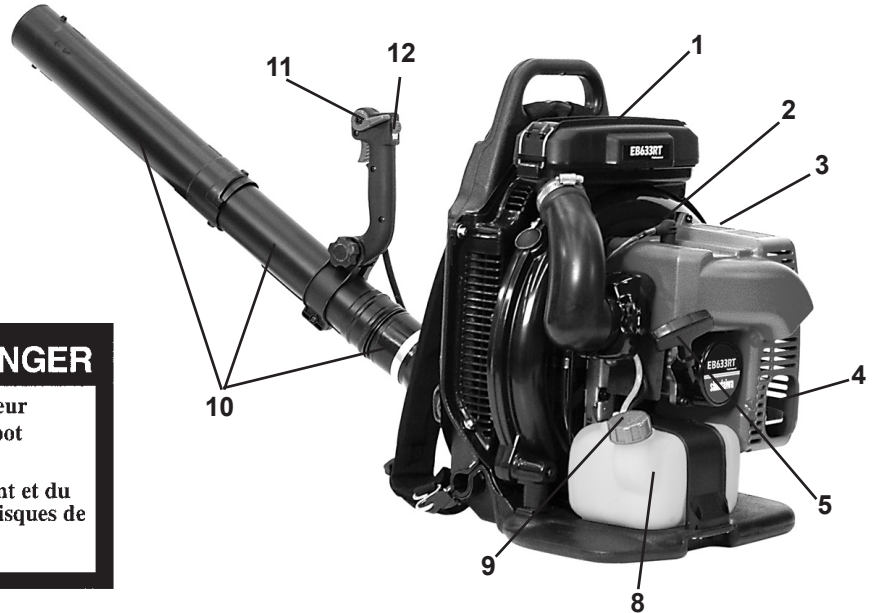

Autocollant d'avertissement général (apposé sur le dessus du corps de la soufflante)



Autocollants de niveau sonore (sur le corps de la soufflante).

74^{dB(A)} Category III
Measured at 50 ft. (15m) per ANSI B175.2

1. **FILTRE À AIR** - Contient un élément filtrant remplaçable.
2. **BOUGIE** - Fournit l'étincelle pour l'allumage du mélange de carburant.
3. **AUTOCOLLANT DE SÉCURITÉ** - Contient des précautions de sécurité importantes.
4. **PARE-ÉTINCELLES - CONVERTISSEUR CATALYTIQUE/SILENCIEUX** - Le convertisseur catalytique et le silencieux contrôlent le bruit et les émissions de l'échappement. Le silencieux pare-étincelles et empêche que des particules incandescentes sortent de l'échappement. Garder l'échappement exempt de débris inflammables.
5. **VOLET DE DÉPART** - Relever le levier en position de « démarrage à froid » (↖) et pour les arrêts d'urgence. Abaisser le levier en position de marche (↓).
6. **POIRE D'AMORÇAGE** - Pomper la poire d'amorçage avant de lancer le moteur pour appeler du carburant frais du réservoir, et enlevez l'air de l'intérieur du carburateur. Pomper la poire d'amorçage jusqu'à ce que le carburant soit visible dans la conduite de retour transparente. Pomper 4 ou 5 fois de plus.
7. **POIGNÉE DU CORDON LANCEUR** - Tirer le cordon lanceur lentement jusqu'à ce que le démarreur s'engage, puis tirer vigoureusement, d'un coup sec. Une fois le moteur lancé, retenir le cordon. NE PAS laisser la poignée du cordon lanceur se rabattre, ce qui causerait des dommages.
8. **RÉSERVOIR DE CARBURANT** - Contient le carburant et le filtre à carburant.
9. **BOUCHON DU RÉSERVOIR DE CARBURANT** - Bouche hermétiquement le réservoir.
10. **TUBES DE SOUFFLANTE** - Les systèmes de verrouillage exclusifs permettent de serrer les tubes.
11. **MANETTE DE COMMANDE DES GAZ** - Tirer vers l'arrière pour accroître le régime moteur. Des rondelles freins maintiennent la manette des gaz en position.
12. **COMMUTATEUR D'ARRÊT** - Monté sur le dessus de la poignée. Le pousser en avant pour faire tourner le moteur, le tirer en arrière pour l'arrêter.
13. **BANDOULIÈRE** - Permet d'accrocher la soufflante sur le dos de l'opérateur. Les sangles sont réglables.
14. **POIGNÉE** - Permet de diriger et de contrôler le débit d'air.
15. **GÂCHETTE DES GAZ** - Un ressort ramène la gâchette en position de ralenti lorsqu'elle est relâchée. Appuyer sur la gâchette progressivement afin d'obtenir l'accélération optimale pour la technique de travail utilisée.
16. **BOUTON DE VERROUILLAGE** - Permet de régler la position de la poignée pour un confort et un contrôle maximum.
17. **TUBE FLEXIBLE** - Permet la liberté complète de mouvement.

CONTENU

- ___ 1 - Bloc moteur
- ___ 1 - Tube flexible
- ___ 1 - Tube à pivot
- ___ 1 - Tube droit
- ___ 1 - Tube droit
- ___ 1 - Manuel d'utilisation
- ___ 1 - Carte d'enregistrement en garantie
- ___ 1 - Sachet en plastique
- ___ - 2 - Colliers avec vis
- ___ - 1 - Guide



ASSEMBLAGE



AVERTISSEMENT

N'effectuer aucun entretien ou assemblage avec le moteur en marche pour éviter des risques de blessures graves.

INSTALLATION DES TUBES DE SOUFLANTE

1. Mettez le guide (G) sur la grand collier et tordez jusqu'à ce qu'on le maintienne fermement.
2. Monter les colliers (A) sur les deux extrémités du tube flexible (B).

REMARQUE

Le collier avec la boucle (G) guide câble s'adapte sur l'extrémité du tube flexible (B)

3. Emboîter le tube droit muni de l'articulation (C) dans le tube flexible (B) et serrer le collier (A).

REMARQUE

Permettez à la poignée d'accrocher afin d'assurer le câble d'accélérateur n'est pas tordu avant d'instalar la poignée (E).

4. Acheminer le câble d'accélérateur de façon à ce qu'il passe entre le coude (D) et le châssis, puis le long du dessus du tube flexible. Desserrez-vous le bouton (H) de la poignée (E). Aligner l'encoche du poignée sur les goujons du tube (F). L'installez le poignée sur la pipe de pivot (C).
5. Emboîter le tube flexible (B) dans le coude (D) de la soufflante et serrer le collier (A). Placez la boucle de guide (G) vers l'intérieur (côté de ventilateur) du tube flexible.

REMARQUE

Un lubrifiant léger peut être utilisé pour faciliter l'installation du tube flexible sur le coude de la soufflante.

6. Placez le câble de commande de puissance dans la guide (G).
7. Mettre la poignée (E) sur la position désirée. Serrer le bouton (H) à la main.
8. Emboîter le tube droit (I) dans le tube pivot (C) en tournant le tube droit vers la droite pour le verrouiller en place. Ne pas forcer le branchement. Maintenir le tube articulé et tourner le tube droit de manière à engager les ergots de verrouillage dans leurs gorges jusqu'à ce que le branchement soit solide. Ne pas forcer le branchement.
9. Emboîter le tube droit muni (J) dans le tube droit (I) comme indiqué à l'étape 8.

REMARQUE

Avec l'usage les raccords du tube se desserreront. Les systèmes de verrouillage exclusifs permettent de serrer les tubes. Si les tubes se desserrent, retirer les deux tubes droits et installer conformément aux instructions des étapes 8 et 9.

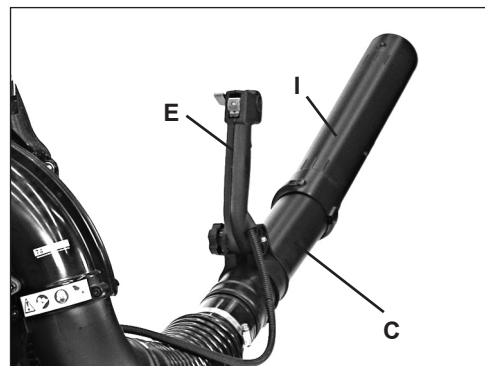
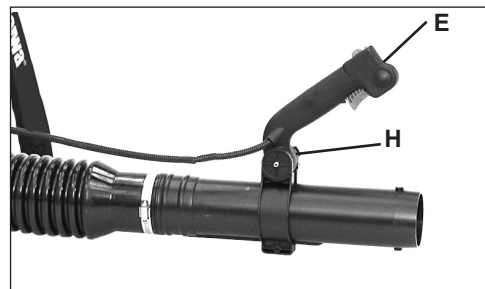
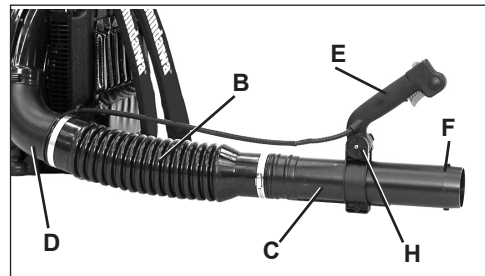
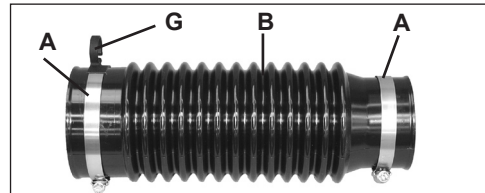
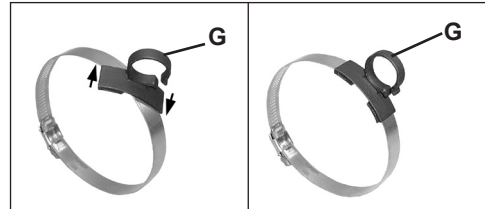

UTILISATION

AVIS : L'utilisation de carburant non mélangé, incorrectement mélangé ou vieux de plus de 90 jours (éventé) peut causer des difficultés de démarrage, un mauvais fonctionnement, de sérieux dommages au moteur et entraîner l'annulation de la garantie. Lire et respecter instruction de la section Remisage de ce manuel.

CARBURANT



AVERTISSEMENT

Les carburants de substitution tels que le carburant E-20 (20 % d'éthanol), le carburant E-85 (85 % d'éthanol) ou tout autre carburant non conforme aux exigences Shindaiwa ne sont **PAS** homologués pour l'utilisation avec les moteurs deux temps à essence d'Shindaiwa. L'utilisation d'un carburant de substitution peut entraîner des problèmes de performances, une perte de puissance, une surchauffe, un blocage par vaporisation du carburant ou un fonctionnement indésirable de la machine, notamment un mauvais embrayage. Les carburants de substitution peuvent aussi entraîner la détérioration prématurée des conduites de carburant, des joints, du carburateur et d'autres pièces du moteur.

Spécifications pour le carburant

Essence - Utiliser de l'essence à indice d'octane 89 [R+M/2] de bonne qualité. Le essence peut contenir jusqu'à 10% d'alcool éthylique (de grains) ou 15 % d'éther méthyltertiobutylique. L'usage essence contenant l'alcool méthylique (de bois) n'est PAS approuvé.

IMPORTANT

Uniquement préparer la quantité dont vous avez besoin dans l'immédiat ! Si le carburant doit être remisé plus de 30 jours et que l'huile  avec stabilisateur n'est pas utilisée, il est préférable de la stabiliser à l'aide d'un produit adapté.

L'huile  est une huile conforme à la norme JASO FC, et satisfait également aux exigences de la norme ISO-L-EGD relative aux performances. L'huile Shindaiwa One est préconisée pour tous les moteurs à émissions réduites de Shindaiwa, et contient également un stabilisateur.

Manipulation du carburant



DANGER

Le carburant est TRÈS inflammable. Faire preuve d'extrême prudence lors du mélange, de l'entreposage ou de la manipulation pour éviter tout risque de blessure grave.

- Utiliser un jerrican agréé.
- NE PAS fumer près du carburant.
- NE PAS approcher le carburant de flammes ou d'étincelles.
- Il est possible que des réservoirs/jerricans de carburant soient sous pression. Toujours dévisser leur bouchon lentement pour permettre une égalisation de pression.
- NE JAMAIS faire le plein de carburant d'un outil dont le moteur est CHAUD ou en service!
- Ne remplissez pas réservoir de carburant au-dessus de le niveau plein. Immédiatement essuyer tous l'essence perdu.
- NE PAS faire l'appoint de carburant à l'intérieur. TOUJOURS le faire à l'extérieur sur un sol nu.
- Bien serrer le bouchon du réservoir de carburant et le bidon après avoir fait l'appoint.
- Rechercher toute fuite de carburant. En cas de fuite, ne pas faire démarrer ni utiliser l'outil tant que la fuite n'est pas réparée.
- S'éloigner d'au moins 3 m (10 pi) du point d'approvisionnement avant de lancer le moteur.

Instructions de mélange

1. Remplir un bidon homologué de la moitié de la quantité d'essence nécessaire.
2. Ajoutez la quantité appropriée d'huile 2-stroke à l'essence.
3. Boucher le bidon et l'agiter pour mélanger l'huile à l'essence.
4. Ajouter le reste de l'essence, boucher le bidon et mélanger de nouveau.

IMPORTANT

Le déversement de carburant est l'une des principales causes d'émissions d'hydrocarbures. Certains gouvernements exigent l'usage de récipient à blocage automatique pour réduire les déversements de carburant.

CARBURANT, CONTINUÉ

Après utilisation

- NE PAS remiser l'outil avec du carburant dans le réservoir. Des fuites peuvent se produire. Vidanger le carburant dans un jerrican homologué pour l'entreposage.

Remisage

Les lois concernant l'entreposage de carburant varient selon les localités. Contacter les autorités locales pour les lois applicables. Par mesure de précaution, conserver le carburant dans un jerrican hermétique homologué. Entreposer dans un local inoccupé, bien ventilé loin de sources d'étincelles et flammes.

IMPORTANT

Le carburant entreposé vieillit. Ne pas mélanger plus de carburant que l'on ne compte utiliser dans les trente (30) jours, quatre-vingt-dix (90) jours si un additif est employé.

IMPORTANT

Le carburant deux temps peut se séparer lors de l'entreposage. TOUJOURS agiter le jerrican avant usage.

Tableau de mélange de carburant 50/1

(U.S.)		(METRIQUE)	
ESSENCE	HUILE	ESSENCE	HUILE
Gal.	Fl. oz.	Liter	cc.
1	2,6	4	80
2	5,1	8	160
5	12,8	20	400

DÉMARRAGE D'UN MOTEUR FROID

- Cordon lanceur : Ne tirer que 1 ou 2 tiers de la longueur du cordon pour lancer le moteur. Ne pas laisser la poignée du cordon lanceur se rabattre. Toujours tenir l'outil fermement

1. Manette des gaz/commutateur d'arrêt.

Pousser la manette des gaz (A) en avant, en position de ralenti. Pousser le commutateur d'arrêt (B) en position de marche (RUN).

2. Volet de départ

Mettre le volet de départ (C) en position « Cold Start » (démarrage à froid).

3. Poire d'amorçage

Pomper la poire d'amorçage (D) jusqu'à ce que le carburant soit visible dans la conduite de retour transparente. Pomper 4 ou 5 fois de plus.

4. Cordon lanceur

Tirer sur le cordon lanceur (E) jusqu'à ce que le moteur démarre (ou un maximum de 5 ou 6 fois).

5. Volet de départ

Abaisser le volet de départ (C) en position de marche et, si nécessaire, relancer le moteur.

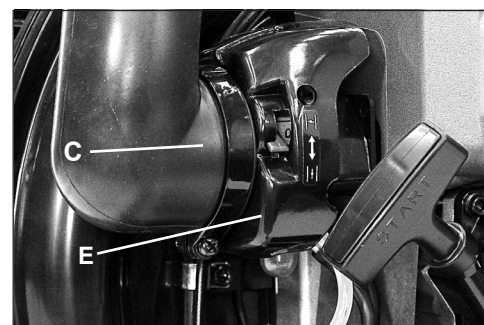
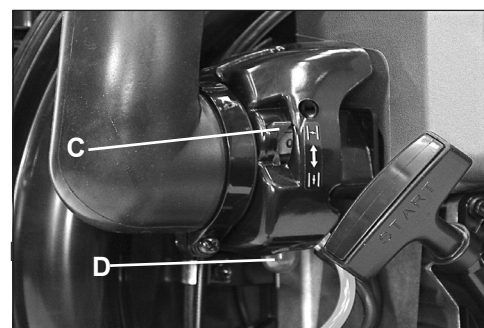
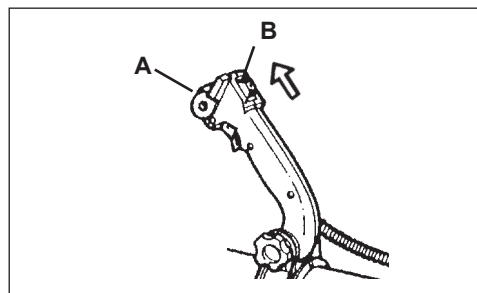

REMARQUE

Si le moteur ne démarre après 5 tractions du cordon lanceur, mettre le volet de départ en position de « démarrage à froid » (relevé) et reprendre les instructions 4 et 5.

REMARQUE

Laisser le moteur se réchauffer avant d'utiliser l'outil.

DÉMARRAGE D'UN MOTEUR CHAUD

1. Manette des gaz/commutateur d'arrêt.

Pousser la manette des gaz (A) en avant, en position de ralenti. Pousser le commutateur d'arrêt (B) en position de marche (RUN).

2. Cordon lanceur

Tirer la poignée du cordon lanceur (E). Le moteur devrait démarrer. Ne pas utiliser le volet de départ (C).

REMARQUE

Si le moteur ne démarre pas après 5 tractions du cordon, utiliser la procédure de démarrage à froid.

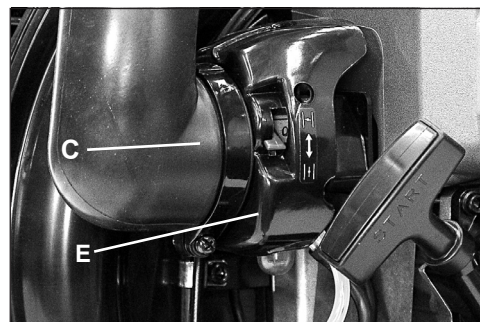
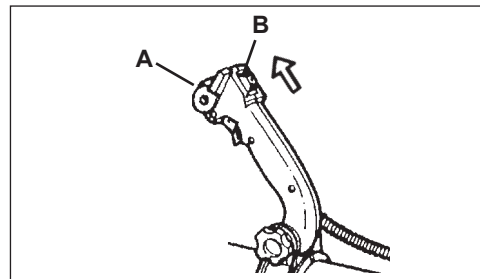

ARRÊT DU MOTEUR

1. Gâchette des gaz / manette des gaz

Relâcher la gâchette des gaz (C). Mettre la manette des gaz (A) en avant, en position de ralenti et permettez au moteur de retourner au ralenti avant de fermer le moteur hors fonction.

2. Commutateur d'arrêt

Mettre le commutateur d'arrêt (B) en position d'arrêt.



AVERTISSEMENT

Si le moteur ne s'arrête pas lorsque le commutateur est mis en position STOP, fermer le volet de départ - position de DÉMARRAGE À FROID - pour faire caler le moteur. Faire réparer le commutateur par le concessionnaire Shindaiwa avant de remettre la soufflante en service.

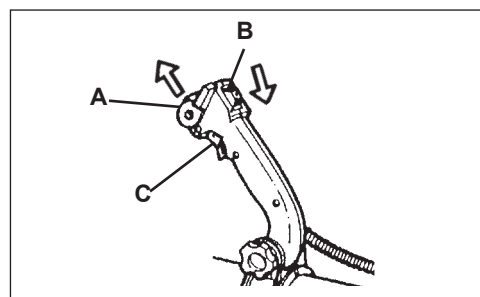

UTILISATION



AVERTISSEMENT

Toujours porter des lunettes de sécurité, une protection auditive, un masque filtrant et prendre toutes les précautions nécessaires pour éviter tout risque de blessure grave.

Ne pas pointer le tube de soufflante dans la direction de personnes ou d'animaux.

Lire attentivement la section Sécurité, pages 4 à 6.

IMPORTANT

Pour éviter des dommages au moteur causés par un sursrégime, ne pas bloquer le tube de soufflante.

1. N'utiliser qu'aux heures permises.
2. Laisser le moteur se réchauffer au ralenti accéléré pendant quelques minutes.
3. Employez le gâchette des gaz (C) pour régler l'opération de moteur. Employez le levier de position de gâchette des gaz (A) pour régler l'opération constante de moteur. Tourner la manette vers l'avant pour ralentir le moteur, vers l'arrière pour l'accélérer.
4. Utiliser une vitesse réduite pour balayer les feuilles sèches d'une pelouse ou d'un massif de fleurs.
5. Un régime plus élevé peut être nécessaire pour chasser les herbes et feuilles d'une pelouse ou d'un massif de fleurs.
6. Un régime plus élevé peut être nécessaire pour balayer le gravier, la terre, la neige, les bouteilles et boîtes d'une allée, d'une rue, d'un parking ou d'un stade.

REMARQUE

Ne jamais utiliser une vitesse supérieure à ce qui est nécessaire pour un travail donné. Ne pas oublier que plus le régime est élevé, plus le moteur est bruyant. Minimaliser la poussière en travaillant à bas régime et, au besoin, en mouillant le matériau à déblayer. Ne pas chasser les débris sur la propriété d'autrui. Soyez intelligent - Montrez-vous bon voisin.

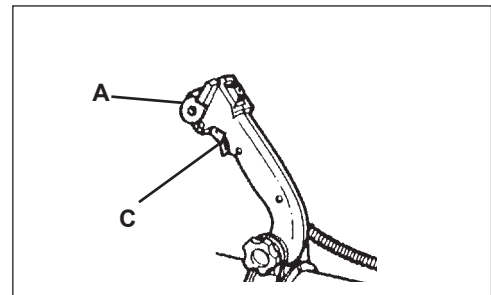

ENTRETIEN



AVERTISSEMENT

Les pièces mobiles peuvent entraîner l'amputation des doigts et causer de graves blessures. Garder les mains, les vêtements et les objets pendants à l'écart de toutes les ouvertures. Toujours arrêter le moteur, débrancher la bougie et vérifier que toutes les pièces mobiles sont complètement arrêtées avant de retirer les obstacles, d'enlever les débris ou d'effectuer l'entretien de l'outil. Laisser l'outil refroidir avant d'effectuer l'entretien. Porter des gants pour protéger les mains contre les arêtes tranchantes et les surfaces brûlantes.

IMPORTANT

L'ENTRETIEN, LE REMPLACEMENT OU LA RÉPARATION D'UN DISPOSITIF DE CONTRÔLE DES ÉCHAPPEMENTS ET DES SYSTÈMES PEUT ÊTRE EFFECTUÉ PAR TOUT ÉTABLISSEMENT DE RÉPARATION OU INDIVIDU. CEPENDANT, LES RÉPARATIONS COUVERTES PAR LA GARANTIE DOIVENT ÊTRE EFFECTUÉES PAR UN DÉTAILLANT OU UN CENTRE DE SERVICES AUTORISÉ DE SHINDAIWA CORPORATION. L'UTILISATION DE PIÈCES DONT LE RENDEMENT ET LA DURABILITÉ NE SONT PAS ÉQUIVALENTS AUX PIÈCES UTILISÉES PEUT COMPROMETTRE L'EFFICACITÉ DU SYSTÈME ANTIPOLLUTION ET L'ACCEPTATION D'UNE DEMANDE DE RÉPARATION AU TITRE DE LA GARANTIE.

NIVEAUX DE DIFFICULTE

Niveau 1 = Facile. La plupart des outils nécessaires sont fournis avec l'outil.

Niveau 2 = Moyennement difficile. Certains outils spéciaux peuvent être nécessaires.

Niveau 3 = Expérience requise. Des outils spéciaux sont nécessaires.

INTERVALLES D'ENTRETIEN

COMPOSANT/ SYSTÈME	PROCÉDURE D'ENTRETIEN	NIVEAU DE DIFFICULTÉ	TOUS LES JOURS OU AVANT L'UTILISATION	À CHAQUE PLEIN	3 MOIS OU 90 HEURES	6 MOIS OU 270 HEURES	TOUS LES ANS OU 600 HEURES
Procédure que nous recommandons de confier au concessionnaire Shindaiwa							
Lumière d'échappement du cylindre	Inspection/nettoyage/ décalaminage	3			I / N		
Entretiens à effectuer soi-même							
Filtre à air	Inspection/nettoyage/ remplacement	1	I / N		R*		
Volet de départ	Inspection/nettoyage	2	I / N				
Filtre à carburant	Inspection/ remplacement	1			I		R*
Système de carburant, fuites	Inspection/ remplacement	1	I (1)	I / R (1) *			
Système de refroidissement	Inspection/nettoyage	2	I / N				
Pare-étincelles	Inspection/ remplacement	2			I / R*		
Cordon lanceur	Inspection/nettoyage	1	I / N				I / R*
Bougie	Inspection/nettoyage	2			I / N	R*	
Vis/écrous/boulons	Inspection/serrage/ remplacement	1	I / R*				

LETTRES CODES POUR LES PROCÉDURES D'ENTRETIEN : I = INSPECTION, R = REMPLACEMENT N = NETTOYAGE
IMPORTANT - Les intervalles indiqués sont des maximums. Toujours se baser sur sa propre expérience pour déterminer la fréquence des entretiens nécessaires.

REMARQUES CONCERNANT L'ENTRETIEN :

(1) Le maintien de l'intégrité du système antipollution des réservoirs de carburant à faible évaporation ne nécessite PAS d'entretien régulier.

* Toutes les recommandations de remplacement de pièces sont basées sur la découverte de dommages ou d'usure lors de l'inspection.

FILTRE À AIR

Niveau 1.

Outils nécessaires : Brosse de nettoyage de 25 à 50 mm (1 à 2 po)

REMARQUE

Toujours brosser la poussière et les débris des alentours du filtre à air avant de le nettoyer.

1. Nettoyer le pourtour du filtre à air avec une brosse. Garder la poussière à l'écart du moteur et de la grille d'admission d'air.
2. Retirer le couvercle du filtre à air. Brosser la poussière du couvercle intérieur et l'éliminer des bords du filtre à air.
3. Vérifier que le filtre est bien ajusté dans le boîtier de filtre à air.
4. Retirer le filtre à air de son boîtier. Veiller à empêcher la poussière et les débris de tomber dans le boîtier du filtre à air.
5. Inspecter l'élément et le joint du filtre. Remplacer le filtre s'il présente l'un ou plusieurs des problèmes suivants :
 - Le joint du filtre n'est pas correctement ajusté sur le boîtier
 - Le joint du filtre est déformé, usé ou endommagé
 - L'élément de filtre est troué ou endommagé
 - L'élément de filtre est encrassé
 - L'élément de filtre est trempé de mélange de carburant
6. Si le filtre à air est en bon état et peut être nettoyé et réutilisé, le brosser légèrement pour éliminer les débris, ou bien le nettoyer avec un jet d'air comprimé à basse pression (40 psi maximum) dirigé sur l'intérieur du filtre.

IMPORTANT

Lors de l'utilisation d'air comprimé, toujours diriger le jet sur l'intérieur du filtre, de façon à ce que l'air et les débris soient chassés vers l'extérieur. Garder la buse d'air à 15 ou 20 cm du filtre pour éviter de l'endommager.

7. Installer le filtre dans le boîtier et remettre le couvercle en place.

AVIS

L'intervalle de remplacement du filtre à air dépend des conditions d'utilisation. L'utilisation dans un environnement poussiéreux exige des nettoyages et des remplacements plus fréquents. L'utilisation continue avec un filtre endommagé ou excessivement encrassé permet la pénétration de débris dans le moteur, entraînant un fonctionnement médiocre, une usure rapide du moteur et, éventuellement, sa défaillance.

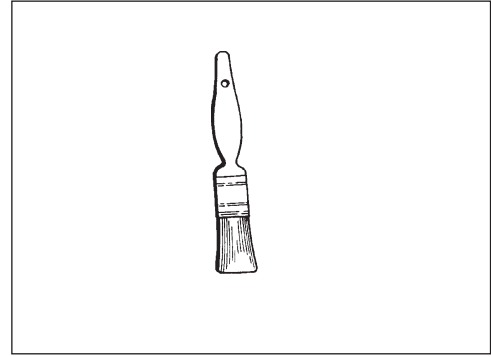

FILTRE À CARBURANT

Niveau 1.

Outils nécessaires : Fil de fer de 25 à 25 cm (8 à 10 po) avec une extrémité recourbée en crochet, chiffon propre, entonnoir et jerrican homologué



DANGER

Le carburant est **TRÈS** inflammable. Faire preuve d'extrême prudence lors du mélange, de l'entreposage ou de la manipulation.

1. Nettoyer le pourtour du bouchon de réservoir de carburant à l'aide d'un chiffon propre et vider le réservoir.
2. Utiliser le crochet en fil de fer pour sortir le flexible et le filtre du réservoir de carburant.
3. Retirer le filtre du flexible et en installer un neuf.

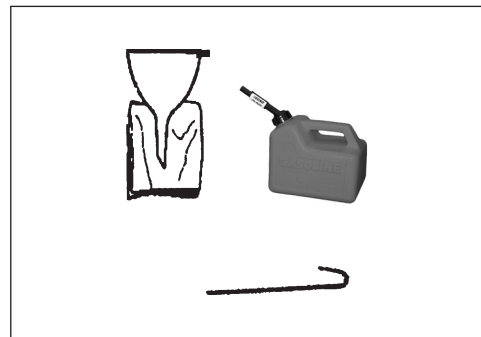

BOUGIE

Niveau 1.

Outils nécessaires : Clé à bougie de 3/4 po, jauge d'épaisseur, de préférence filiforme.

IMPORTANT

Les dommages graves au moteur peuvent se produire si le BPMR-8Y n'est pas installé.

1. Retirer la bougie et regarder si elle est calaminée, usée et si l'électrode est arrondie.
2. Nettoyer ou remplacer la bougie. NE PAS nettoyer la bougie par sablage. Les résidus de sable endommageraient le moteur.
3. Régler l'écartement de l'électrode en la fléchissant.
4. Serrer la bougie à 150-170 kg/cm (130-150 po-lb).

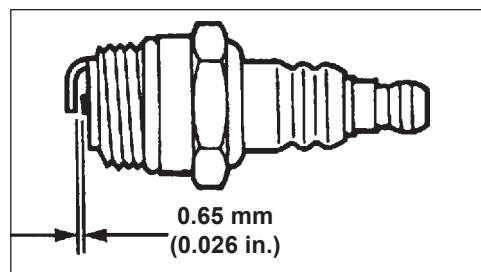
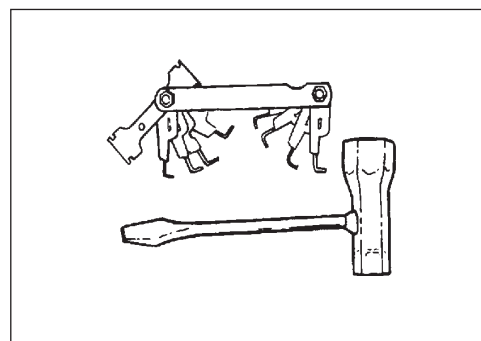

SYSTÈME DE REFROIDISSEMENT

Niveau 2.

Outils nécessaires : Brosse de nettoyage de 25 à 50 mm (1 à 2 po), tournevis cruciforme

Pièces nécessaires : Aucune, à condition d'être prudent.

IMPORTANT

Pour maintenir la température de fonctionnement correcte du moteur, l'air doit pouvoir circuler librement entre les ailettes du cylindre. Ce courant d'air éloigne la chaleur de combustion du moteur.

Le moteur risque de surchauffer et de se bloquer lorsque :

- Les admissions d'air sont obstruées, empêchant l'air de refroidissement de parvenir au cylindre.
- De la poussière et de l'herbe s'accumulent sur l'extérieur du cylindre. Cette accumulation isole le moteur et empêche la dissipation de la chaleur.

Le déblocage des passages d'air de refroidissement du carter moteur et le nettoyage des ailettes de refroidissement sont considérés être des « entretiens normaux ». Aucune défaillance due à un manque d'entretien n'est couverte par la garantie.

Nettoyage de la grille

1. Nettoyer la grille d'admission située entre le châssis dorsal et le corps de la soufflante.

Nettoyage des ailettes du cylindre

1. Retirer la bougie et le capot du moteur (quatre vis), puis ôter le capot.
2. Nettoyer les ailettes du cylindre (A) pour permettre à l'air de refroidissement de circuler librement.
3. Remettre la bougie et le capot du moteur en place.

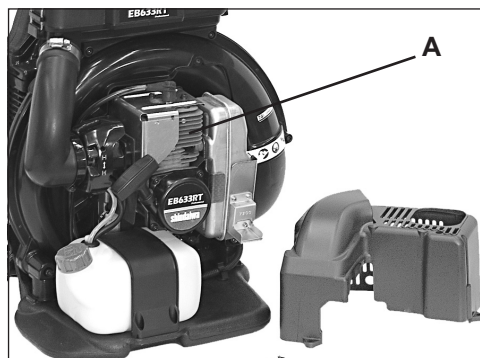
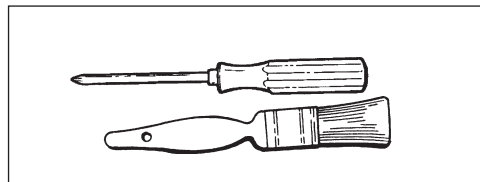

SYSTÈME D'ÉCHAPPEMENT

Pare-étincelles

Niveau 2.

Outils nécessaires : Tournevis cruciforme

Pièces nécessaires : Tamis pare-étincelles, joints

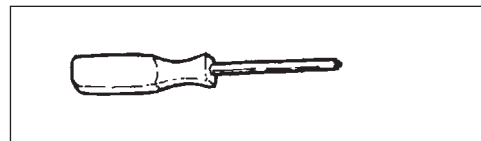

AVERTISSEMENT

Ne pas effectuer l'entretien du système d'échappement avant qu'il n'ait, ainsi que le moteur, complètement refroidi pour éviter des risques de brûlures graves.

IMPORTANT

Le calaminage de l'échappement cause une perte de puissance et la surchauffe du moteur. Le pare-étincelles doit être vérifié régulièrement.

1. Retirer la bougie et le capot du moteur (quatre vis).
2. Retirer la retenue du tamis (A), le joints (B) et le tamis (C) du corps du silencieux. Si le tamis est colmaté, le remplacer.

REMARQUE

En nettoyant des gisements de carbone, faites attention à ne pas endommager le corps catalytique.

4. Remettre le tamis et le couvercle en place.
5. Remettre la bougie et le capot du moteur en place.



Lumière d'échappement du cylindre

Niveau 3.

IMPORTANT

La lumière d'échappement du cylindre doit être inspectée et décalaminée tous les 3 mois ou toutes les 90 heures de fonctionnement pour ne pas réduire la période de durabilité du contrôle des émissions. Shindaiwa recommande vivement de confier l'outil au concessionnaire Shindaiwa pour cet important entretien.

RÉGLAGE DU CARBURATEUR

Rodage du moteur

Les moteurs neufs doivent avoir consommé au moins deux réservoirs de carburant (période de rodage) avant d'effectuer le réglage du carburateur. À mesure du rodage, le rendement du moteur s'améliore et les émissions de l'échappement se stabilisent. La vitesse de ralenti peut être réglée selon le besoin.

Réglage pour haute altitude

Ce moteur a été réglé en usine de façon à maintenir des performances satisfaisantes de démarrage, d'antipollution et de longévité jusqu'à 300 mètres au-dessus du niveau moyen de la mer. Pour maintenir un bon fonctionnement du moteur à une altitude supérieure, il faut faire régler le carburateur par un concessionnaire réparateur Shindaiwa agréé.

IMPORTANT :

Si le moteur a été réglé pour un fonctionnement à une altitude *supérieure* à 300 mètres, il faut à nouveau faire régler le carburateur en cas d'utilisation à une altitude *inférieure* à cette valeur, pour ne pas risquer d'endommager gravement le moteur.

Niveau 2.

Outils nécessaires : Tournevis, compte-tours.

Pièces nécessaires : Aucune.

REMARQUE

Ne régler le carburateur qu'en cas de besoin. En cas de difficultés, consulter le concessionnaire Shindaiwa.

Avant le réglage

Vérifier que :

- Le filtre à air est propre et correctement installé.
 - Le tamis pare-étincelles n'est pas encrassé
 - Les tuyaux de soufflante sont en place.
1. Démarrer le moteur et le laisser tourner au ralenti pendant une minute.
 2. Terminer le réchauffage en faisant tourner le moteur à plein régime pendant 5 minutes et actionnant le starter deux fois pour purger l'air des chambres du carburateur.
 3. Vérifier le régime de ralenti et le régler si nécessaire. Si un compte-tours est disponible, la vis de réglage (A) du ralenti doit être réglé conformément aux spécifications de la page 22 « Caractéristiques » de ce manuel. Tourner la vis de ralenti (A) dans le sens horaire pour accélérer le ralenti et dans le sens antihoraire pour le ralentir.
 4. Utiliser un compte-tours pour régler la vitesse de ralenti selon les spécifications de la page 22.

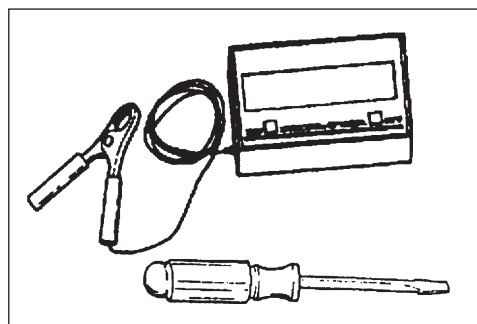

DÉPANNAGE

TABLEAU DE DÉPANNAGE

Problème	Vérifier	État	Cause	Remède
Le moteur démarre - démarre difficilement / ne démarre pas	Carburant au carburateur	Pas de carburant au carburateur	Tamis a carburant colmaté Conduite de carburant obstruée Carburateur	Nettoyer ou remplacer Nettoyer ou remplacer Consulter le concessionnaire Shindaiwa
	Carburant au cylindre	Pas de carburant au cylindre	Carburateur	Consulter le concessionnaire Shindaiwa
		Silencieux humide de carburant	Mélange trop riche	Ouvrir le starter Nettoyer/remplacer le filtre à air Régler le carburateur Consulter le concessionnaire Shindaiwa
	Étincelle à l'extrémité du fil de bougie	Pas d'étincelle à l'extrémité du fil de bougie	Commutateur d'arrêt en position d'arrêt Problème électrique Contacteur de sécurité	Mettre le commutateur en position de marche Consulter le concessionnaire Shindaiwa Consulter le concessionnaire Shindaiwa
Étincelle à la bougie	Pas d'étincelle à la bougie	Écartement d'électrode incorrect Calaminage Noyée de carburant Bougie défectueuse	Régler à 0,65 mm (0,026 po) Nettoyer ou remplacer Nettoyer ou remplacer Remplacer la bougie	
Le moteur démarre, mais cale ou n'accélère pas correctement	Filtre à air	Filtre à air encrassé	Usure normale	Nettoyer ou remplacer
	Filtre à carburant	Filtre à carburant encrassé	Contaminants/dépôts dans le carburant	Remplacer
	Reniflard de carburant	Reniflard de carburant bouché	Contaminants/dépôts dans le carburant	Nettoyer ou remplacer
	Bougie	Bougie encrassée/usée	Usure normale	Nettoyer et régler/remplacer
	Carburateur	Improper adjustment	Vibrations	Régler
	Système de refroid.	Système de refroid.colmaté	Opération prolongée dans des endroits de dirty/dusty	Nettoyer
Pare-étincelles	Pare-étincelles obstrué	Usure normale	Remplacer	
Le moteur ne démarre pas	N/A	N/A	Problème interne de moteur	Consulter le concessionnaire Shindaiwa
Le moteur tourne mais la soufflerie ne fonctionne pas du tout, que faiblement ou irrégulièrement	TUBE DE SOUFFLANTE	Tube obstrué	Accumulation de débris	Déboucher
		Tube desserré	Vibrations	Serrer
		Tube endommagé	Usure/utilisation incorrecte	Remplacer



DANGER

Les vapeurs d'essence sont **extrêmement** inflammables et peuvent provoquer un incendie et/ou une explosion. Ne **jamais** tester l'étincelle des bougies près d'un trou de bougie, pour éviter des risques de blessures graves.

REMISAGE



AVERTISSEMENT

Pendant le fonctionnement le silencieux ou le convertisseur catalytique et leurs environs deviennent brûlants. Toujours garder l'échappement à l'écart de débris inflammables lors du transport ou de l'entreposage pour éviter des risques de blessures ou dommages matériels.

Remisage à long terme (plus de 30 jours)

Ne pas remiser l'outil pendant une période prolongée (30 jours ou plus) sans avoir pris les mesures de protection suivantes :

1. Ranger l'outil dans un endroit sec, exempt de poussière, hors de la portée des enfants.



DANGER

Ne pas remiser dans un local où les vapeurs de carburant peuvent s'accumuler ou atteindre une flamme ou source d'étincelle, pour éviter des risques de blessures graves.

2. Mettre le commutateur d'arrêt en position d'ARRÊT.
3. Nettoyer toute accumulation de graisse, d'huile, de terre et de débris de l'extérieur de l'outil.
4. Effectuer toutes les lubrifications et tous les entretiens requis.
5. Serrer toute la boulonnerie.
6. **Vidanger complètement** le réservoir de carburant et tirer plusieurs fois sur le cordon lanceur pour évacuer le carburant du carburateur.
7. Retirer la bougie et verser 7 cc (1/4 oz) d'huile pour moteur deux temps Shindaiwa fraîche et propre dans le cylindre, par le trou de la bougie.
 - A. Placer un chiffon propre sur le trou de bougie.
 - B. Tirer 2 ou 3 fois sur le cordon lanceur pour répartir l'huile à l'intérieur du moteur.
 - C. Observer la position du piston au travers du trou de la bougie. Tirer lentement le cordon lanceur jusqu'à ce que le piston soit au haut de sa course (PMH) et l'y laisser.
8. Remettre la bougie en place (ne pas rebrancher le câble).
9. Retirer le tube de soufflante.

CARACTÉRISTIQUES

MODÈLE	EB633RT
Longueur	375 mm (14,8 po)
Largeur	485 mm (19 po)
Hauteur	527 mm (20,8 po)
Poids (à vide, avec les pipes standard)	11,8 kg (26,2 lb)
Type de moteur	Moteur à essence monocylindre deux temps, refroidi par air
Cylindrée	63,3 cc (3,86 po ³)
Alésage	48,0 mm (1,89 po)
Course	35,0 mm (1,38 po)
Carburateur	Walbro à diaphragme modèle avec poire d'amorçage
Système d'allumage	Volant magnétique, allumage à décharge de condensateur
Bougie	BPMR-8Y écartement de 0,65 mm (0,026 po)
Système d'échappement	Silencieux pare-étincelles avec le catalyseur
Carburant	Mélange (essence et huile deux temps)
Rapport essence/huile	Huile pour moteur à essence deux temps refroidi par air, 50 : 1
Essence	Utiliser de l'essence sans plomb à indice d'octane de 89. Ne pas utiliser de carburant contenant de l'alcool, plus de 10 % d'alcool éthylique ou 15 % de MTBE. Ne pas utiliser de carburants de substitution tels que E-20 ou E-85.
Huile	Huile Shindaiwa de première qualité pour moteur à deux temps
Contenance du réservoir de carburant	2,0 litres. (67,7 US fl. oz.)
Démarrateur	Lanceur à enrouleur centrifuge automatique
Régime de ralenti	2 400 à 2 800 tr/min
Régime à pleins gaz	6 800 à 7 300 tr/min
Vitesse d'air maximum (mesurée à la sortie du tube)	329,9 km/h (205 mph)
Volume d'air moyen (mesuré à la sortie du tube)	17,6 cmm (620 pi ³ /min)
Niveau sonore à 15 m (50 pi) échelle dB(A) selon ANSI B175.2	74 dB(A)

IMPORTANT Ce système d'allumage est conforme à la norme canadienne ICES-002.

Shindaiwa Corporation

NORMES EPA PHASE 2 / CALIFORNIA TIER III SUR LES ÉMISSIONS

ÉNONCÉ DES GARANTIE DE CONTRÔLE – DROITS ET OBLIGATIONS AU TITRE DE LA GARANTIE

La Environmental Protection Agency (EPA), le California Air Resources Board (C.A.R.B.) et Shindaiwa Inc. sont heureux d'expliquer la garantie sur le système de contrôle des émissions de votre petit appareil hors route (SORE) de modèle 2007 ou ultérieur soumis à la norme EPA Phase 2 / C.A.R.B. Tier III. En Californie, les nouveaux petits appareils hors-route doivent être conçus, construits et équipés de manière à répondre aux normes antipollution les plus strictes de l'État. Shindaiwa Inc. garantit le système antipollution de votre petit appareil hors-route pour les périodes susmentionnées sauf en cas d'abus, de négligence ou d'entretien inadéquat.

Votre système de contrôle des émissions peut inclure des pièces comme celles-ci : système de carburateur / injection de carburant, système d'allumage, convertisseur catalytique, réservoir d'essence, canalisations de carburant, bouchons de réservoir d'essence, soupapes, cartouches, tuyaux de vapeur avec filtre, raccords à collets, et autres composants associés. Dans certains produits portables dont les moteurs ont une cylindrée inférieure ou égale à 80 cm³, le réservoir de carburant et sujet aux exigences de garantie sur le contrôle des émissions d'évaporation C.A.R.B. de cette section. Contacter Shindaiwa Inc. pour connaître les modèles couverts par la réglementation des émissions sur l'évaporation C.A.R.B.

Si la garantie s'applique, Shindaiwa Inc. s'engage à réparer votre petit appareil hors-route sans frais, y compris le coût du diagnostic, des pièces et de la main-d'œuvre.

COUVERTURE DE LA GARANTIE DES FABRICANTS :

Les petits moteurs hors-route de 2007 et plus récents sont garantis pendant une période de deux ans pour certaines pièces liées aux émissions. Si une quelconque pièce liée aux émissions vient à être défectueuse, cette pièce sera à réparer ou remplacée par Shindaiwa Inc. ou par son représentant de service autorisé.

RESPONSABILITÉS DU PROPRIÉTAIRE À L'ÉGARD DE LA GARANTIE :

- En tant que propriétaire de l'appareil, vous êtes responsable de l'entretien requis indiqué dans le manuel de l'utilisateur. Shindaiwa Inc. recommande de conserver tous les reçus d'entretien de l'appareil; toutefois, Shindaiwa Inc. ne peut refuser une réclamation au titre de la garantie en invoquant uniquement un défaut de soumettre les reçus d'entretien ou d'avoir effectué tous les entretiens recommandés.

- En tant que propriétaire du petit appareil hors-route, sachez toutefois que Shindaiwa Inc. se réserve le droit de refuser toute réclamation au titre de la garantie, si l'appareil ou une pièce a fait défaut en raison d'abus, de négligence, d'entretien inadéquat ou de modifications non approuvées.

Il incombe au propriétaire de l'appareil de consulter un technicien autorisé de Shindaiwa Inc. en cas de problème. Les travaux au titre de la garantie doivent être réalisés dans un délai raisonnable qui ne dépasse pas 30 jours.

Si vous avez des questions en liées à vos droits et responsabilités au titre de la garantie, vous pouvez contacter Shindaiwa Inc. au +1 800-521-7733 ou au www.shindaiwa.com

EXPLICATION DE LA GARANTIE SUR LES DÉFAUTS D'ÉMISSIONS LIÉS À LA NORME EPA PHASE 2 / CALIFORNIA TIER III

Voici des détails supplémentaires au titre de la garantie sur les défauts d'émissions liés à la norme EPA PHASE 2 / CALIFORNIA TIER III pour votre petit moteur hors-route.

CE QUE COUVRE CETTE GARANTIE

Shindaiwa Inc. garantit que votre appareil a été conçu, construit et équipé en conformité avec les normes d'émissions EPA et de la Californie applicables et que votre appareil est exempt de défauts de matériau et de main-d'œuvre susceptibles de causer une défaillance en regard de la conformité aux exigences requises, et ce pendant deux (2) ans. La période de garantie commence à la date où le produit a été livré à un acheteur au détail. Ceci constitue votre GARANTIE CONTRE LES DÉFAUTS du système de contrôle des émissions.

EN CAS DE PIÈCE DÉFECTUEUSE

Si une pièce couverte par cette garantie venait à être défectueuse, un représentant de service autorisé par Shindaiwa Inc. corrigera le problème.

Vous n'aurez aucuns frais à déboursier pour l'ajustement la réparation ou le remplacement de la pièce. Ceci inclut tout temps de main-d'œuvre et de diagnostic impliqué dans les réparations sous garantie et effectué par le détaillant. En outre, les pièces du moteur qui ne sont pas explicitement couvertes par cette garantie mais dont la défaillance est causée par la défaillance d'une pièce couverte, seront garanties.

Les réparations du système d'émissions couvertes par cette garantie doivent être complétées dans une période de temps raisonnable, qui ne doit pas dépasser 30 jours.

IMPORTANT

Si le diagnostic ne révèle aucune défectuosité, la garantie sur les défauts d'émission ne s'applique pas.

QUELLES SONT LES PIÈCES COUVERTES PAR LA GARANTIE SUR LES DÉFAUTS D'ÉMISSION DES MOTEURS HORS-ROUTE DE 2007 ET ULTÉRIEURS AU TITRE DE LA NORME EPA PHASE 2 / CALIFORNIA TIER III?

- Toute pièce liée aux émissions qui n'est pas programmée pour un « entretien requis » (Voir le Manuel de l'utilisateur, « CALENDRIER D'ENTRETIEN ») sera réparée ou remplacée pendant la période de garantie. La pièce réparée ou remplacée restera garantie, pour la période de garantie restante, contre les défauts des émissions.
- Toute pièce liée aux émissions et programmée pour un remplacement pendant la période d'« entretien requis » (Voir le Manuel de l'utilisateur « CALENDRIER D'ENTRETIEN ») est garantie pendant la période de temps précédant la première date de remplacement de la pièce. Toute pièce réparée ou remplacée au titre de la garantie bénéficiera de la garantie pour le reste de la période précédant la date du premier remplacement prévu pour cette pièce.
- Toute pièce de Shindaiwa Inc. approuvée pour un remplacement peut être utilisée pour l'entretien ou la réparation sous garantie des pièces liées aux émissions, et doit être fournie sans frais si la pièce est encore sous garantie.
- Toute pièce de rechange dont la performance et la durabilité sont équivalentes peut être utilisée lors d'un entretien ou d'une réparation non couverte par la garantie et ne pourra réduire les obligations de garantie de Shindaiwa Inc.
- Le propriétaire est responsable de l'entretien requis spécifié dans le Manuel de l'utilisateur.

PIÈCES GARANTIES LIÉES À DES ÉMISSIONS SPÉCIFIQUES :

Étrangleur
Carburateur (ensemble complet ou composants remplaçables)
Injection de carburant ou composants remplaçables
Filtre à air
Système d'allumage électronique
Bougie
Ensemble de convertisseur catalytique / silencieux
Réservoir à essence (CARB seulement)

QUELLES SONT LES PIÈCES NON COUVERTES PAR LA GARANTIE SUR LES DÉFAUTS D'ÉMISSIONS DES MOTEURS HORS-ROUTE DE 2007 ET ULTÉRIEURS AU TITRE DE LA NORME EPA PHASE 2 / CALIFORNIA TIER III?

- Toute défaillance causée par un abus, une négligence ou un entretien inadéquat.
- Toute défaillance causée par des modifications non approuvées, l'utilisation de pièces ajoutées et non approuvées / modifiées ou encore par des accessoires non approuvés.



shindaiwa[®]

Shindaiwa Inc.
11975 S.W. Herman Rd.
Tualatin, Oregon 97062 USA
Telephone: 503 692-3070
Fax: 503 692-6696
www.shindaiwa.com

Shindaiwa Corporation
Head Office:
6-2-11, Ozuka-Nishi
Asaminami-Ku, Hiroshima
731-3167, Japan
Telephone: 81-82-849-2220
Fax: 81-82-849-2481

©2008 Shindaiwa, Inc.
Part Number 82050
Revision 6/08

Shindaiwa is a registered trademark
of Shindaiwa, Inc.
Specifications subject to change without notice.